



SHIFT_sedan standards

TIIDA LATIO

アンシャンテ



Enchanté
アンシャンテ



助手席スライドアップシート

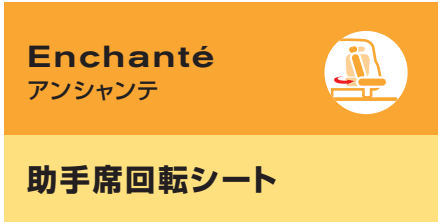



アンシャンテ

助手席スライドアップシート

- ワイヤレスリモコン操作で助手席がフル電動で回転～昇降します。
- 専用アームレストやシート左右の電動スライド&リクライニング操作スイッチなどを装備した、優しく便利なアンシャンテです。



■メーカー希望小売価格

			(消費税込み)	ディーラーオプション装着時(消費税は非課税)
				車いす固定用ゴムネット付
15M	2WD	エクストロニックCVT	2,026,500円	1,936,300円
15M FOUR	e・4WD	E-ATx	2,215,500円	2,116,300円
15S	2WD	E-ATx	1,848,000円	1,766,300円
15S FOUR	e・4WD		2,058,000円	1,966,300円

Photo: アンシャンテ 助手席スライドアップシート 15M。
ボディカラーはウォームシルバー(TM)〈#K32〉。
内装色はサンドベージュ(C)。オプション装着車。

*リサイクル料金11,410円が別途必要となります。
※オーテック扱いディーラーオプションの「車いす固定用ゴムネット」を装着した場合は、車両(オプション含む)の消費税が非課税となります。

■助手席スライドアップシート操作方法 (昇降能力100kg) ※掲載写真はティーダ15M(ブラック<G>)となっておりますが、操作方法は同一となります。



標準装備のワイヤレスリモコンの「出」を押します。(操作スイッチはシート左側下部にも装備)

回転
(電動)

リクライニング角度やスライド位置を自動調整し、回転可能位置まで移動すると、少し下降してから回転を始めます。

下降
(電動)

回転動作が終了すると下降を始めます。

■電動シートスライド機構



シートスライドスイッチ

シート横のスイッチ操作で電動でスライドします。(90mm)
シートスライドスイッチは、シートの左右に装備しています。

※シート下降時には自動的に昇降可能位置(最後端)までスライドしてから下降を開始します。
※ワイヤレスリモコンでの操作はできません。

■電動シートリクライニング機構



リクライニングスイッチ

シート横のスイッチ操作で電動でリクライニングします。(59°*)
シートリクライニングスイッチは、シートの左右に装備しています。

※シート下降時には自動的に昇降可能位置まで戻ってから下降を開始します。
※ワイヤレスリモコンでの操作はできません。
※ニュートラル位置から後方に59°リクライニングします。

■二面図 (単位: mm)

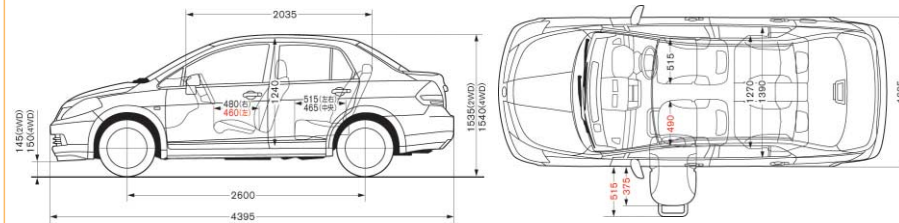

※ドア開口角度はベース車と同じです。

■シート図 (単位: mm) < >内は4WD

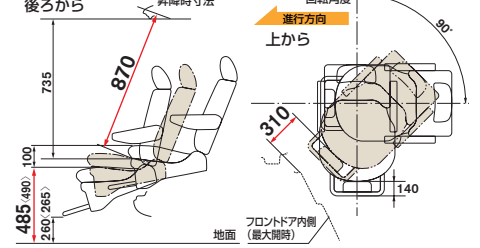

※各寸法値はメーカー設計値であり参考値です。

⚠ ご検討にあたってご留意いただきたい点

助手席スライドアップシート/助手席回転シート

- シートに深く着座できない方、膝が曲がらない方は、足がボディにあたり、座った状態でのシートの回転が困難になりますのでご注意ください。
- 座高の高い方、首の曲がらない方は、頭部がドア開口部にあたり、乗車が困難になりますのでご注意ください。
- 介助者の力が弱い場合には、乗り降りが困難になります。また、安全のため各操作は介助者が確実に行ってください。
- アンシャンテにはチャイルドシートが装着できません。
- 助手席回転シートに標準装備の「助手席アシストグリップ」には、ぶらさがらないでください。
- 助手席回転シートはシートが昇降しません。また、座面高はベース車より若干高くなります。
- アンシャンテは、ベース車に対し装着されない装備があります。詳しくは主要装備一覧をご覧ください。



モデルの身長は160cmです。
※写真は、助手席スライドアップシートです。

●価格にはスペアタイヤ、標準工具が含まれます。●特別塗装色は31,500円(消費税込み)高となります。●寒冷地仕様は24,150円(消費税込み)高となります。●保険料、税金、登録に伴う費用等は別途申し受けます。●価格はメーカー希望小売価格です。価格は販売会社が独自に決めておりますので、それぞれの販売会社にお問い合わせください。



アンシャンテ

助手席回転シート

- 軽いレバー操作や助手席アシストグリップなどにより、シートの乗り降りをサポートします。
- 座り心地のいいベース車のシートを採用し、質感の高さと使いやすさを両立しました。



Photo: アンシャンテ 助手席回転シート 15M。ボディカラーはブルーイッシュグレー (M) < #K31>。内装色はサンドベージュ (C)。オプション装着車。

■メーカー希望小売価格

			(消費税込み)
15M	2WD	エクストロニックCVT	1,748,250円
15M FOUR	e・4WD	E-ATx	1,937,250円
15S	2WD	E-ATx	1,569,750円
15S FOUR	e・4WD		1,779,750円

*リサイクル料金11,410円が別途必要となります。

■ 助手席回転シート操作方法 (耐荷重100kg)



シートがどの位置でもシートを回転させることができます。

回転 (手動) 回転用レバーを操作してカチッと音がするまでシートを回転させます。

スライド (手動) スライドレバーを操作することでさらに車外へ最大130mmスライドできます。

シートスライドを最後端にすると、回転時の足元スペースが最大に確保されます。

足置きステップは収納が可能です。

※写真は降車時を再現しています。乗車時はこの逆の操作となります。安全のため、シートの操作は介助者が行ってください。
※乗車時の助手席回転シートの室内前後スライド量は、130mmとなります。

■ 助手席アシストグリップ (標準装備)



シートからの乗り降りをサポートします。

※助手席の前側ピラー (内側) に装着。
※色はグレー色のみとなります。

■ シート図 (単位:mm) < > 内は4WD

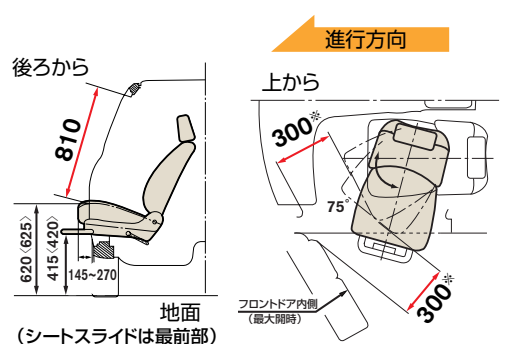

※本寸法は、回転可能範囲内での最大値を示しています。
回転可能範囲内での最大値は、シートスライド最後端の位置です。
※各寸法値はメーカー設計値であり参考値です。

■ 二面図 (単位:mm)

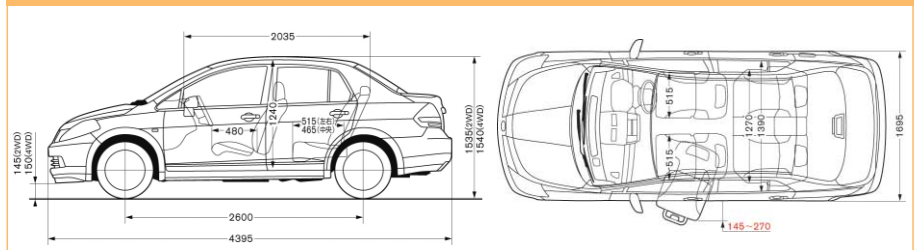

※ドア開口角度はベース車と同じです。

■ オートテック扱いディーラーオプション

■ 車いす固定用ゴムネット



■ 胸部固定ベルト



■ 専用フロアカーペット



■ トラクルームに収納可能な車いすのめやす

	車いすのサイズ(注)
大車輪径(インチ)	12~24
全高(mm)	750以下
全長(mm)	1020以下
折りたたみ幅(mm)	350以下

*トランクルームへの車いすの収納につきましては、標準車でもご確認いただけます。
(注) 収納可能な車いすのめやすは「ハンドルが折りたたみ式の車いす」です。
● 自操式・介助式どちらの車いすも収納可能です。

● 価格にはスペアタイヤ、標準工具が含まれます。● 特別塗装色は31,500円(消費税込み)高となります。● 寒冷地仕様は24,150円(消費税込み)高となります。
● 保険料、税金、登録に伴う費用等は別途申し受けます。● 価格はメーカー希望小売価格です。価格は販売会社が独自に決めておりますので、それぞれの販売会社にお問い合わせください。

