



SHIFT_capacity

SERENA

ライフケアビークル

●オートステップ運転席タイプ



Enchanté
アンシャンテ

●助手席スライドアップシート



●セカンドスライドアップシート



●セカンドスライドアップシート 脱着タイプ



●送迎タイプ



●リフタータイプ



Chair Cab
チェアキャブ

●スロープタイプ



おすすめするお客様

乗り降りしやすい仕様
 をお求めの方

- 座席への乗り降りに不便を感じている方
- つかまるところが欲しい方 …など

施設・法人向け

車のシートに乗る仕様
 をお求めの方

- ひざや腰に痛みを感じている方
- 杖や車いすをお使いの方 …など

ご家庭向け

車いすのまま乗り込める仕様
 をお求めの方

施設・法人向け

アンシャンテ
 シリーズ
 Enchanté

車への乗り込みが
 楽にできる

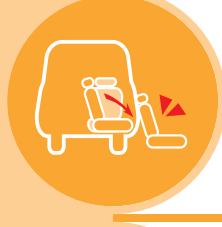

チェアキャブ
 シリーズ
 Chair Cab

車いすのまま車内に
 乗り込める

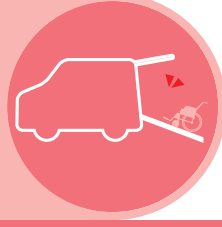

ご家庭や施設でのご利用に

ライフケアビークルのタイプ

オートステップ運転席タイプ

新提案! 運転席の乗り降りを楽にする「オートステップ」と「アシストグリップ」を装備。

初めてミニバンに乗る方、運転席への乗り降りに不便を感じている方へ。



2005年6月発売予定

P4

送迎タイプ

「オートステップ」と「大型手すり」で乗り降りをサポート。
専用のシートレイアウトでサードシートへの移動も楽々です。



2005年6月発売予定

P5

助手席スライドアップシート

回転・昇降がすべて電動の「スライドアップシート」を助手席に装備。
ドライバーとお隣同士、視界も広く会話がはずみます。



2005年6月発売予定

P6

セカンドスライドアップシート

回転・昇降がすべて電動の「スライドアップシート」をセカンドシートに装備。
広々とした頭上スペースで乗り降りでき、ゆったりくつろげます。



2005年6月発売予定

P8

セカンドスライドアップシート 脱着タイプ

スライドアップシートがそのまま介助式車いすに。
お出かけ先で車いすに乗り換える必要がなくなり、さらに便利です。



2005年6月発売予定

P10

リフタータイプ

車いすのまま乗降可能な全自動「リフター」を装備。
ご家庭での日常移動に、施設での送迎用にと、幅広くご利用いただけます。



2005年6月発売予定

P14

スロープタイプ

「スロープ」が電動で開閉し、
介助者と車いすの方が一緒に乗降できます。
幅広いラインアップにより、
さまざまなニーズに対応が可能です。

- 車いす1名 セカンド仕様
- 車いす2名仕様
- 車いす1名 サード仕様
- 車いす1名 送迎仕様



2005年8月発売予定

P16

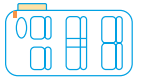

定員8名

オートステップ運転席タイプ

運転席へラクラク乗り降り

- 運転席オートステップと運転席アシストグリップを装備。
- 運転席への乗り降りがしやすくなります。

メーカー希望小売価格

		消費税込み
20RS	2WD	2,257,500円
	4WD	2,541,000円
20S	2WD	2,236,500円
	4WD	2,520,000円



Photo: アンシャンテ 20S オートステップ運転席タイプ(2WD)。ボディカラーはホワイトパール(3P)〈#QX1・特別塗装色〉。内装色はサンドベージュ(P)。オプション装着車。

オートステップ運転席タイプ標準装備



運転席アシストグリップ



シートからの乗り降りをサポートします。

オートステップ

- 自動モード
(切替スイッチ「ON」時)
運転席ドア開閉に連動して、オートステップ(運転席ドア下)が作動します。
- 手動モード
(切替スイッチ「OFF」時)
運転席ドアを開けた状態でスイッチを操作し、作動させることもできます。

耐荷重 110kg



オートステップ切替スイッチ
運転席メーターパネル下部に装備しました。
※どちらのモードでも、運転席ドアを閉めればオートステップは「自動」で格納されます。



ご検討にあたってご留意いただきたい点

- オートステップが外側に出る際、足をぶつけないようご注意ください。
- オートステップは、地面との距離が近くなっているため、縁石や段差の大きな場所や不整地路等では、路面等と干渉する場合があります。
- アシストグリップにはぶら下らないでください。

主要諸元

諸元	車種	アンシャンテ オートステップ運転席タイプ			
		2WD MR20DE		4WD MR20DE	
● ベース車 グレード		20RS	20S	20RS	20S
● ベース車 車名型式		ニッサンCBA-C25		ニッサンCBA-NC25	
● 車種番号		CU14	CU13	CU16	CU15
● 車種記号		EDRARDVC25EDAUBNAZ	EDRARBVC25EDAUBNAZ	EDRNRDVC25EDAUBNAZ	EDRNRBVC25EDAUBNAZ
● 運転タイプ					
● エレクトロニックCVT (無段変速機)		●	●	●	●
● 寸法		2825×1470×1355			
● 全長×全幅×全高	mm	4690×1695×1840	4650×1695×1840	4690×1695×1850	4650×1695×1850
● 室内寸法 長×幅×高	mm	2825×1470×1355			
● 重量・定員					
● 車両重量	kg	1630	1630	1710	1710
● 乗車定員	名	8		8	
● 車両総重量	kg	2070	2070	2150	2150
● その他					
● オートステップ耐荷重	kg	110			

● 本車両は持込み登録でオーテック扱いとなります。＊平成17年基準排出ガス50%低減レベル (U-LEV) 認定。ただし、持込み登録のためグリーン税制は適用されません。
● 価格にはスペアタイヤ、標準工具が含まれます。● 特別塗装色は31,500円(消費税込み)高となります。● 寒冷地仕様は2WD:28,350円(消費税込み)、4WD:7,350円(消費税込み)高となります。
● 保険料、税金、登録に伴う費用等は別途申し受けます。● 価格はメーカー希望小売価格です。価格は販売会社が独自に決めておりますので、それぞれの販売会社にお問い合わせください。＊リサイクル料金14,500円が別途必要となります。

送迎タイプ



定員8名

送迎サービスでの乗り降りをサポートします

- 左側スライドドア下のオートステップとドア両側の大型手すり、専用シートレイアウトを装備。
- デイサービスなど施設での送迎をサポートし、乗降の利便性と時間短縮に力を発揮します。

メーカー希望小売価格

		消費税込み	消費税抜き
20S	2WD	2,394,000円	2,280,000円
	4WD	2,677,500円	2,550,000円

※オーテック扱いオプションの「助手席スライドアップシート」と、オーテック扱いディーラーオプションの「車いす収納装置(電動式)」または「車いす固定用ゴムネット」を同時に装着した場合は、車両(オプションを含む)の消費税が非課税となります。



Photo:アンシャンテ 送迎タイプ(2WD)。ボディカラーはホワイトパール(3P)〈#QX1・特別塗装色〉。内装色はサンドベージュ(P)。オプション装着車。

送迎タイプ標準装備

乗り降りの段差が少ない



体をしっかりとささえられる



3列座席への乗り込みがスムーズ

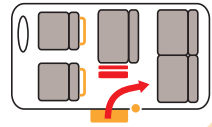

オートステップ(左側スライドドア下) 耐荷重 110kg

オートステップが電動で出てきます。ステップが一段増え、乗り降りの負担を軽減します。(自動/手動の切替ができます。)

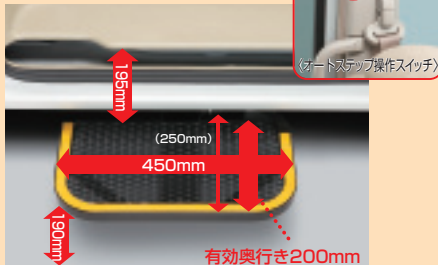

※数値は参考値です。

オートステップ切替スイッチ
運転席メーターパネル下部に装備しました。

※どちらのモードでも、スライドドアを開めればオートステップは「自動」で格納されます。



大型手すり

車内の移動をサポートします。視認性の良い、ソフトタッチのグリップカバー付。左スライドドア後側にも装着されます。(オーテック扱いオプションの助手席スライドアップシートを選択した場合、助手席シートバックの手すりは装着されません。)



補助席付ベンチシート(セカンドシート)

◀補助席折りたたみ時▶



補助席を折りたたみれば通路幅が広く(寸法250mm)、サイドシートへの乗り降りがスムーズに行えます。

◀補助席使用時▶



運転席 オートステップ&アシストグリップ(オーテック扱いオプション)

詳細はP4をご覧ください。



ご検討にあたってご留意いただきたい点

- オートステップが外側に出る際、足をぶつけないようご注意ください。
- オートステップは、地面との距離が近くなっているため、縁石や段差の大きな場所や不整地路等では、路面等と干渉する場合があります。
- オーテック扱いオプションのアシストグリップにはぶら下がらないでください。

主要諸元

諸元	車種	アンシャンテ 送迎タイプ	
		2WD	4WD
●ベース車 グレード		MR20DE	MR20DE
●ベース車 車名型式		20S	20S
●車種番号		ニッサンCBA-C25	ニッサンCBA-NC25
●車種記号		CU11	CU12
●運転タイプ		EDRARBVC25EDAUBJAZ	EDRNRBVC25EDAUBJAZ
●エクストロニックCVT(無段変速機)		●	●
●寸法		2825×1470×1355	
全長×全幅×全高	mm	4650×1695×1840	4650×1695×1850
室内寸法 長×幅×高	mm	2825×1470×1355	
●重量・定員			
車両重量	kg	1600	1680
乗車定員	名	8	8
車両総重量	kg	2040	2120
●その他			
オートステップ耐荷重	kg	110	

●本車両は持込み登録でオーテック扱いとなります。＊平成17年基準排出ガス50%低減レベル(U-LEV)認定。ただし、持込み登録のためグリーン税制は適用されません。
●価格にはスペアタイヤ、標準工具が含まれます。●特別塗装色は31,500円(消費税抜き価格30,000円)高となります。●寒冷地仕様は2WD:28,350円(消費税抜き価格27,000円)、4WD:7,350円(消費税抜き価格7,000円)高となります。
●保険料、税金、登録に伴う費用等は別途申し受けます。●価格はメーカー希望小売価格です。価格は販売会社が独自に決めておりますので、それぞれの販売会社にお問い合わせください。＊リサイクル料金14,500円が別途必要となります。

二面図

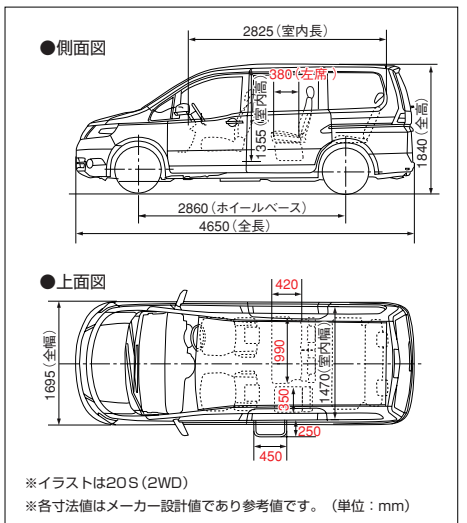

助手席スライドアップシート



定員8名

助手席が車外に出てきて、乗り降りをサポート

- 助手席が電動で回転・昇降します。ワイレスリモコンを標準装備。
- ドライバーの横でお話しながらドライブをお楽しみいただけます。

■メーカー希望小売価格

		消費税込み	ディーラーオプション装着時(消費税は非課税)	
			車いす収納装置(電動式)付	車いす固定用ゴムネット付
20RS	2WD	2,604,000円	2,628,600円	2,485,000円
	4WD	2,887,500円	2,898,600円	2,755,000円
20S	2WD	2,583,000円	2,608,600円	2,465,000円
	4WD	2,866,500円	2,878,600円	2,735,000円

※オーテック扱いディーラーオプションの「車いす収納装置(電動式)」または「車いす固定用ゴムネット」を装着した場合は、車両(オプションを含む)の消費税が非課税となります。



Photo: アンシャンテ 20S 助手席スライドアップシート(2WD)。ボディカラーはホワイトパール(3P)〈#QX1・特別塗装色〉。内装色はサンドベージュ(P)。オプション装着車。

■スライドアップシート操作方法

昇降能力 100kg

●上昇(電動)

ワイレスリモコン、または操作スイッチを操作してシートを上昇させます。

●回転(電動)

引き続き、ワンモーションのスムーズな動きで自動的に前向きに回転します。



操作スイッチ
(助手席シート左側)



ワイレス
リモコン
(標準装備)

※写真は乗車時を再現しています。降車時はこの逆の操作となります。安全のため、シートの操作は介助者が行ってください。

■ワイレスリモコン

標準装備



スライドアップシートを操作するリモコンです。
※シートスライド、シートリクライニングは操作できません。

POINT



シートが外側に大きくはり出し、広い場所ですすに座る感覚で乗り込めます。

シートは、車いすの高さと同様高さ(地上から2WD:455mm、4WD:465mm)まで下がりますので、車いすからの移乗も楽にできます。

POINT



足元スペースも余裕のスライドアップシート。

※各寸法値はメーカー設計値であり参考値です。

■ 電動シートスライド機構



シート左側
①シートスライド
スイッチ
②シートリクライ
ニングスイッチ

操作スイッチはスライドアップシート左側に設置。介助者による操作や、スライドアップシートに座られた方ご自身による操作が容易にできます。

シート下降時には、昇降が可能な位置まで自動的に調整してから下降を開始します。

※ニュートラル位置から前に13°、後に37°リクライニングします。

■ 室内



スライドアップシートのアームレストは両側に装着されており、可倒式です。
※全席フルフラットにはなりません。
※この状態では走行しないでください。



足元のスペースは余裕があります。

■ 電動リクライニング

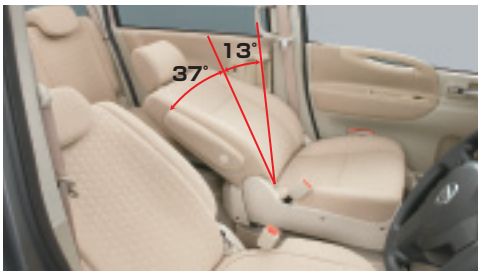

■ 足置きステップ(跳上げ式)



〈使用状態〉
スライドアップシート作動時に足を置くステップです。

〈収納状態〉

■ 運転席オートステップ&アシストグリップ(オーテック扱いオプション)



運転席ドア下に格納されているステップが電動で出てきます。ステップが一段増え、乗り降りの負担を軽減します。

詳細はP4をご覧ください。

■ 二面図

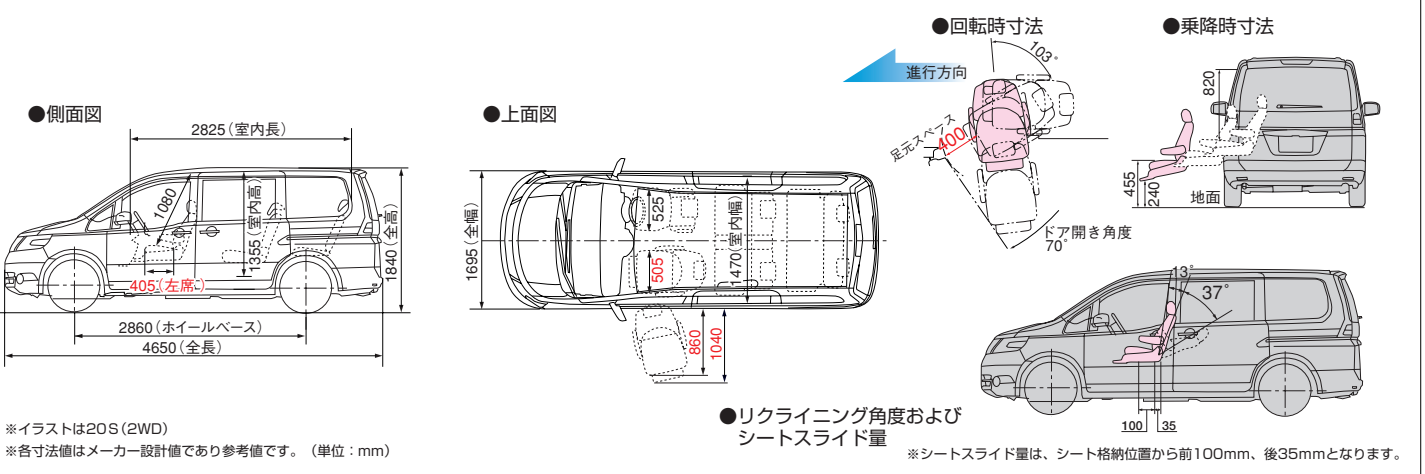

⚠️ ご検討にあたってご留意いただきたい点

- シートに深く着座できない方、膝が曲がらない方は、足がボディにあたり、座った状態でのシートの回転が困難になります。また、シートの収納時にフットレストからの足の乗せ降ろしが困難になります。
- 座高の高い方、首の曲がらない方は、頭部がピラーにあたり、乗車が困難になります。
- 介助者の力が弱い場合には、乗り降りが困難になります。また、安全のため各操作は介助者が確実に行ってください。
- スライドアップシートにはチャイルドシートが装着できません。
- セカンドマルチセンターシートの前方スライド量が4ノッチ(730mm)規制されます。
- セカンドシート左席は横スライドができません。
- オーテック扱いオプションのオートステップは、地面との距離が近くなっているため、縁石や段差の大きな場所や不整地路等では、路面等と干渉する場合があります。
- オーテック扱いオプションのアシストグリップにはぶら下がらないでください。

■ 主要諸元

諸元	車種	アンシャンテ			
		助手席スライドアップシート			
		2WD MR20DE		4WD MR20DE	
●ベース車 グレード		20RS	20S	20RS	20S
●ベース車 車名型式		ニッサンCBA-C25		ニッサンCBA-NC25	
●車種番号		CU02	CU01	CU04	CU03
●車種記号		EDRARDVC25EDAUBAAZ	EDRARBVC25EDAUBAAZ	EDRNRDVC25EDAUBAAZ	EDRNRBVC25EDAUBAAZ
●運転タイプ		●	●	●	●
エクストロニックCVT(無段変速機)		●	●	●	●
●寸法		2825×1470×1355			
全長×全幅×全高	mm	4690×1695×1840	4650×1695×1840	4690×1695×1850	4650×1695×1850
室内寸法 長×幅×高	mm	2825×1470×1355			
●重量・定員					
車両重量	kg	1680	1680	1760	1760
乗車定員	名	8			
車両総重量	kg	2120	2120	2200	2200
●その他					
スライドアップシート昇降能力	kg	100			

●本車両は持込み登録でオーテック扱いとなります。＊平成17年基準排出ガス50%低減レベル(U-LEV)認定。ただし、持込み登録のためグリーン税制は適用されません。
●価格にはスペアタイヤ、標準工具が含まれます。●特別塗装色は31,500円(消費税抜き価格30,000円)高となります。●寒冷地仕様は2WD:28,350円(消費税抜き価格27,000円)、4WD:7,350円(消費税抜き価格7,000円)高となります。
●保険料、税金、登録に伴う費用等は別途申し受けます。●価格はメーカー希望小売価格です。価格は販売会社が独自に決めておりますので、それぞれの販売会社にお問い合わせください。＊リサイクル料金14,500円が別途必要となります。

セカンドスライドアップシート

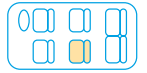

定員7名

セカンドシートが車外に出てきて、乗り降りをサポート

- セカンドシート左側が電動で回転・昇降します。ワイヤレスリモコンを標準装備。
- 家族みんなで安心・快適。視界のいい席でドライブをお楽しみいただけます。

■メーカー希望小売価格

		消費税込み	ディーラーオプション装着時(消費税は非課税)	
			車いす収納装置(電動式)付	車いす固定用ゴムネット付
20RS	2WD	2,604,000円	2,628,600円	2,485,000円
	4WD	2,887,500円	2,898,600円	2,755,000円
20S	2WD	2,583,000円	2,608,600円	2,465,000円
	4WD	2,866,500円	2,878,600円	2,735,000円

※オーテック扱いディーラーオプションの「車いす収納装置(電動式)」または「車いす固定用ゴムネット」を装着した場合は、車両(オプションを含む)の消費税が非課税となります。



Photo: アンシャンテ 20S セカンドスライドアップシート(2WD)。ボディカラーはアイアン(M)〈#K43〉。内装色はサンドベージュ(P)。オプション装着車。

■スライドアップシート操作方法

昇降能力 100kg

●上昇(電動)

ワイヤレスリモコン、または操作スイッチを操作してシートを上昇させます。

●回転(電動)

引き続き、ワンモーションのスムーズな動きで自動的に前向きに回転します。



操作スイッチ
(シート左側)

ワイヤレス
リモコン
(標準装備)

※写真は乗車時を再現しています。降車時はこの逆の操作となります。安全のため、シートの操作は介助者が行ってください。

■ワイヤレスリモコン

標準装備



スライドアップシートを操作するリモコンです。
※シートスライド、シートリクライニングは操作できません。

POINT



スライドドアからシートが車外に出てくるため、シートの左右どちらからでも乗り込むことができます。

シートは、車いすの高さとほぼ同じ高さ(地上から2WD:450mm、4WD:460mm)まで下がりますので、車いすからの移乗も楽にできます。

POINT



足元スペースも余裕のスライドアップシート。

※各寸法値はメーカー設計値であり参考値です。

■ 電動シートスライド機構



シート左側
①シートスライド
スイッチ
②シートリクライ
ニングスイッチ

操作スイッチはスライドアップシート左側に設置。介助者による操作や、スライドアップシートに座られた方ご自身による操作が容易にできます。

シート下降時には、昇降が可能な位置まで自動的に調整してから下降を開始します。

※ニュートラル位置から前に13°、後に37°リクライニングします。

■ 室内



※全席フルフラットにはなりません。
※この状態では走行しないでください。

■ 電動リクライニング

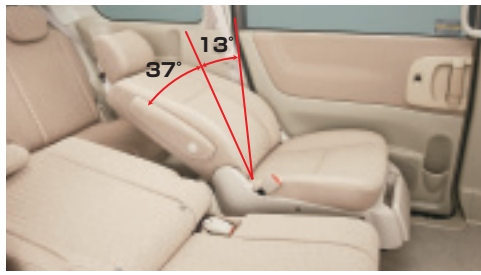

■ 足置きステップ(跳上げ式)



〈使用状態〉

スライドアップシート作動時に足を置くステップです。

〈収納状態〉

■ 運転席オートステップ&アシストグリップ(オーテック扱いオプション)



運転席ドア下に格納されているステップが電動で出てきます。ステップが一段増え、乗り降りの負担を軽減します。

詳細はP4をご覧ください。

■ 二面図

● 側面図

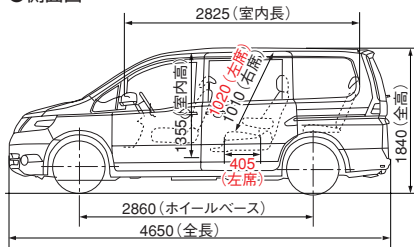

※イラストは20S(2WD)

※各寸法値はメーカー設計値であり参考値です。(単位: mm)

● 上面図

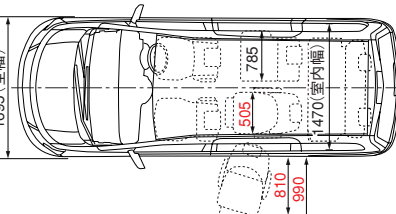

● 回転時寸法

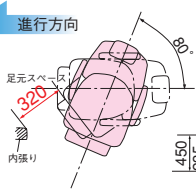

● 乗降時寸法

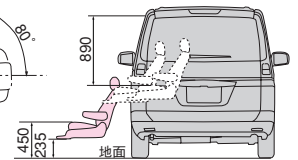

● リクライニング角度およびシートスライド量

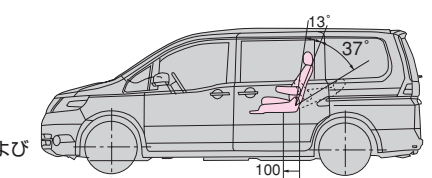

※シートスライド量は、シート最後端位置から100mmとなります。

⚠️ ご検討にあたってご留意いただきたい点

- シートに深く着座できない方、膝が曲がらない方は、足がボディにあたり、座った状態でのシートの回転が困難になります。
- 座高の高い方、首の曲がらない方は、頭部がピラーにあたり、乗車が困難になります。
- 介助者の力が弱い場合には、乗り降りが困難になります。また、安全のため各操作は介助者が確実に行ってください。
- スライドアップシートにはチャイルドシートが装着できません。
- サードシート左席の前方スライド量が4ノッチ(60mm)規制されます。
- オーテック扱いオプションのオートステップは、地面との距離が近くなっているため、縁石や段差の大きな場所や不整地路等では、路面等と干渉する場合があります。
- オーテック扱いオプションのアシストグリップにはぶら下がらないでください。

■ 主要諸元

諸元	車種	アンシャント			
		セカンドスライドアップシート		セカンドスライドアップシート	
		2WD MR20DE	20S	4WD MR20DE	20S
●ベース車 グレード		20RS	20S	20RS	20S
●ベース車 車名型式		ニッサンCBA-C25		ニッサンCBA-NC25	
●車種番号		CU06	CU05	CU08	CU07
●車種記号		EDRARDVC25EDAUBEAZ	EDRARBVC25EDAUBEAZ	EDRNRDVC25EDAUBEAZ	EDRNRBVC25EDAUBEAZ
●運転タイプ		●	●	●	●
エクストロニックCVT(無段変速機)		●	●	●	●
●寸法		2825×1470×1355			
全長×全幅×全高	mm	4690×1695×1840	4650×1695×1840	4690×1695×1850	4650×1695×1850
室内寸法 長×幅×高	mm	2825×1470×1355			
●重量・定員					
車両重量	kg	1660	1660	1740	1740
乗車定員	名	7			
車両総重量	kg	2045	2045	2125	2125
●その他					
スライドアップシート昇降能力	kg	100			

●本車両は持込み登録でオーテック扱いとなります。※平成17年基準排出ガス50%低減レベル(U-LEV)認定。ただし、持込み登録のためグリーン税制は適用されません。
●価格にはスペアタイヤ、標準工具が含まれます。●特別塗装色は31,500円(消費税抜き価格30,000円)高となります。●寒冷地仕様は2WD:28,350円(消費税抜き価格27,000円)、4WD:7,350円(消費税抜き価格7,000円)高となります。
●保険料、税金、登録に伴う費用等は別途申し受けます。●価格はメーカー希望小売価格です。価格は販売会社が独自に決めておりますので、それぞれの販売会社にお問い合わせください。※リサイクル料金14,500円が別途必要となります。

セカンドスライドアップシート 脱着タイプ

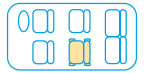

定員7名

シートから車いすへの乗り移りが不要です。

- セカンドシートが車外に出てきて、そのまま介助式の車いすになります。
- 移乗の負担がないため、お出かけ先でも活動範囲が広がります。



■メーカー希望小売価格

		消費税込み	ディーラーオプション装着時(消費税は非課税)	
			車いす収納装置(電動式)付	車いす固定用ゴムネット付
20S	2WD	2,787,750円	2,803,600円	2,660,000円
	4WD	3,071,250円	3,073,600円	2,930,000円

※オーテック扱いディーラーオプションの「車いす収納装置(電動式)」または「車いす固定用ゴムネット」を装着した場合は、車両(オプションを含む)の消費税が非課税となります。



Photo:アンシャンテ セカンドスライドアップシート 脱着タイプ(2WD)。ボディカラーはアイアン(M) (#K43)。内装色はサンドベージュ(P)。オプション装着車。

■スライドアップシート操作方法

昇降能力 100kg

●回転(電動)～下降(電動)

ワイヤレスリモコン、または操作スイッチ(センターピラー部)を操作してシートを回転～下降させます。



ワイヤレスリモコン
(標準装備)



センターピラー部
操作スイッチ

●シート脱着

車いすの車輪が地面に接地し、スライドアップシートが自動的に止まるまで操作スイッチを押してください。シートの両サイドにあるストラップをはずし、シートを手前に引き出します。



ストラップをはずします。

※写真は降車時を再現しています。乗車時はこの逆の操作となります。安全のため、シートの操作は介助者が行ってください。



■室内



■脱着式スライドアップシート

セカンドシートが簡単な操作でそのまま車いすになります。車輪はシートの昇降に合わせて、自動的に出し入れされます。

アームレスト

足置きステップ



ハンドル&
ブレーキレバー
(折りたたみ式)



■運転席オートステップ&アシストグリップ(オーテック扱いオプション)

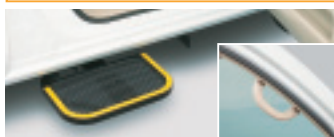

運転席ドア下に格納されているステップが電動で出てきます。ステップが一段増え、乗り降りの負担を軽減します。

詳細はP4をご覧ください。

■二面図

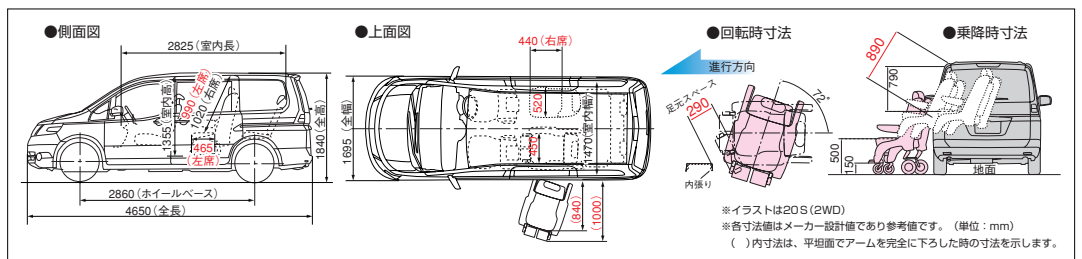

⚠️ご検討にあたってご留意いただきたい点

- シートに深く着座できない方、膝が曲がらない方は、足がボディにあたり、座った状態でのシートの回転が困難になります。
- 座高の高い方、首の曲がらない方は、頭部がピラーにあたり、乗車が困難になります。
- 介助者の力が弱い場合には、乗り降りが困難になります。また、安全のため各操作は介助者が確実に行ってください。
- スライドアップシート 脱着タイプにはチャイルドシートは装着できません。
- 乗降は段差、傾斜のない平らな場所で行ってください。車いすが動いてしまい、思わぬ事故につながる可能性があります。また、スライドアップシートが正常に作動しない場合があります。
- サードシート左席の前方スライド量が4ノッチ(60mm)規制されます。
- オーテック扱いオプションのオートステップは、地面との距離が近くなっているため、縁石や段差の大きな場所や不整地路等では、路面等と干渉する場合があります。
- オーテック扱いオプションのアシストグリップにはぶら下らないでください。

主要諸元

諸元	アンシャンテ		
	セカンドスライドアップシート脱着タイプ		
●ベース車 グレード	2WD MR20DE		4WD MR20DE
●ベース車 車名型式	20S ニッサンCBA-C25		20S ニッサンCBA-NC25
●車種番号	CU09		CU10
●車種記号	EDRARBVC25EDAUBGAZ		EDRNRBVC25EDAUBGAZ
●運転タイプ		●	●
エクストロニックCVT（無段変速機）	●		●
●寸法			
全長×全幅×全高	mm	4650×1695×1840	4650×1695×1850
室内寸法 長×幅×高	mm	2825×1470×1355	
●重量・定員			
車両重量	kg	1700	1780
乗車定員	名	7	
車両総重量	kg	2085	2165
●その他			
スライドアップシート 脱着タイプ昇降能力	kg	100	

●本車両は持ち込み登録でオーテック扱いとなります。＊平成17年基準排出ガス50%低減レベル（U-LEV）認定。ただし、持ち込み登録のためグリーン税制は適用されません。
●価格にはスペアタイヤ、標準工具が含まれます。●特別塗装色は31,500円（消費税抜き価格30,000円）高となります。●寒冷地仕様は2WD：28,350円（消費税抜き価格27,000円）、4WD：7,350円（消費税抜き価格7,000円）高となります。●保険料、税金、登録に伴う費用等は別途申し受けます。●価格はメーカー希望小売価格です。価格は販売会社が独自に決めていますので、それぞれの販売会社にお問い合わせください。＊リサイクル料金14,500円が別途必要となります。

脱着式スライドアップシート諸元

各部寸法	
全長	1075mm
全幅	645mm
全高	1150mm
座面奥行き	465mm
座面幅	450mm
座面高さ	500mm
総重量	50kg
主な機能	
・アームレスト：可倒式	
・シートバック：リクライニング式	
・リクライニング角度	
	サードシートスライド位置
	最前端 最後端
サードシート使用時	65° 75°
サードシートマルチアップ時	35° 50°

アンシャンテ オーテック扱いディーラーオプション

より安全・快適にお使いいただくために、各種オプションをご用意いたしました。

車いす収納装置（電動式）★

※自操式車いすは参考例。吊り上げ能力 30kg



※「車いす収納装置（電動式）」は、サードシートマルチアップ状態および、サードシートリクライニング時にはご使用できません。

- 電動クレーンタイプの車いす収納装置です。
- 電動で車いすを持ち上げラゲッジスペースに収納することができるため、車いすの積み降ろしが楽におこなえ、介助する方の負担を軽減します。
- 車いすと接触する部分にはリヤバンパーガードマットを装備し、バンパーへのキズ付きを防止します。
- 自操式・介助式、どちらの車いすも収納可能です。（詳しくは下記「収納可能な車いす」をご覧ください）



車いすを収納した状態

車いすをラゲッジスペースにのせて、車いす収納装置のアームを折りたたみます。

※収納装置の前の席に座る際は、車いす収納装置のアームを折りたたんでください。
※車いす固定時にはサードシートのリクライニングができません。サードシートマルチアップ状態ではご使用できません。



車いすを固定した状態

リヤバンパーガードマットで車いすを覆い、フックをかけて固定します。

※車いす固定時にはサードシートのリクライニングができません。

＜車いす収納装置未使用時＞



車いす収納装置を格納した状態

車いす収納装置の格納時は、リヤバンパーガードマットをラゲッジボード上に装着します。

収納可能な車いす

	車いすのサイズ
大車輪径(インチ)	12~24
全高(mm)	1080以下
全長(mm)	1100以下
折りたたみ幅(mm)	340以下
重量(kg)	30以下
アームレストまでの高さ(mm)	800以下

※表記サイズの車いすが収納可能です。

車いす固定用ゴムネット★



折りたたんだ車いすをゴムネットで簡単に固定できます。

※車いす固定時にはサードシートのリクライニングができません。サードシートマルチアップ状態ではご使用できません。

※自操式車いすは参考例。

車いすマークステッカー



胸部固定ベルト(スライドアップシート用)



着座姿勢をサポートします。アンシャンテ「助手席スライドアップシート」「セカンドスライドアップシート」「セカンドスライドアップシート 脱着タイプ」に設定

※胸部固定ベルトはシートベルトではありません。走行中は必ず車両のシートベルトを着用してください。

専用フロアカーパーペット



専用：1台分
アンシャンテ全車に設定

※標準車用フロアカーパーペットは形状が合わないため、装置に支障をきたすおそれがありますので、必ず専用フロアカーパーペットをご使用ください。（オートステップ運転席タイプを除く）

★下記の場合、車両（オプションを含む）の消費税が非課税となります。

車種	同時装着オプション
送迎タイプ	オーテック扱いオプションの「助手席スライドアップシート」と、オーテック扱いディーラーオプションの「車いす収納装置（電動式）」または「車いす固定用ゴムネット」
助手席スライドアップシート	
セカンドスライドアップシート	
セカンドスライドアップシート 脱着タイプ	オーテック扱いディーラーオプションの「車いす収納装置（電動式）」または「車いす固定用ゴムネット」

アンシャント専用装備
 標準装備
 メーカーオプション(ご注文時に申し受けます)
 オートテック扱いオプション(ご注文時に申し受けます)
 オートテック扱いディーラーオプション

車種	アンシャント																			
	オートステップ運転席タイプ				送迎タイプ				助手席スライドアップシート				セカンドスライドアップシート				セカンドスライドアップシート脱着タイプ			
	2WD		4WD		2WD		4WD		2WD		4WD		2WD		4WD		2WD	4WD		
	20RS	20S	20RS	20S	20S	20S	20RS	20S	20RS	20S	20RS	20S	20RS	20S	20RS	20S	20S	20S		
グレード別装備	MR20DE												8人乗り						7人乗り	
■アンシャント専用装備	標準ルーフ																			
運転席	オートステップ	○	○	○	○	☆	☆	☆	☆	☆	☆	☆	☆	☆	☆	☆	☆	☆	☆	
助手席	アシストグリップ	○	○	○	○	☆(注7)	☆(注7)	○	○	○	○	○	○	○	○	○	○	○	○	
セカンドシート	左席スライドアップシート(電動回転、両側アームレスト付、電動スライド・リクライニング機能付)	○	○	○	○	○	○	○	○	○	○	○	○	○	○	○	○	○	○	
	右席スライドアップシート(電動回転、両側アームレスト付)	○	○	○	○	○	○	○	○	○	○	○	○	○	○	○	○	○	○	
大型手すり(運転席・助手席シートバック、左スライドドア後側)	○	○	○	○	○	○	○	○	○	○	○	○	○	○	○	○	○	○		
足置きステップ(跳上げ式・スライドアップシート用)	○	○	○	○	○	○	○	○	○	○	○	○	○	○	○	○	○	○		
ワイヤレスモコン(スライドアップシート用)	○	○	○	○	○	○	○	○	○	○	○	○	○	○	○	○	○	○		
■オートテック扱いディーラーオプション																				
専用フロアカーベット(P色)	(注10)	○	○	○	○	○	○	○	○	○	○	○	○	○	○	○	○	○	○	
専用フロアカーベット(G色)	(注10)	○	○	○	○	○	○	○	○	○	○	○	○	○	○	○	○	○	○	
車いす収納装置(電動式) ラゲッジボード(P色)	(注11)	○	○	○	○	○	○	○	○	○	○	○	○	○	○	○	○	○	○	
車いす収納装置(電動式) ラゲッジボード(G色)	(注11)	○	○	○	○	○	○	○	○	○	○	○	○	○	○	○	○	○	○	
車いす固定用ゴムネット	(注11)	○	○	○	○	○	○	○	○	○	○	○	○	○	○	○	○	○	○	
胸部固定ベルト グレー色(大)	(注12)	○	○	○	○	○	○	○	○	○	○	○	○	○	○	○	○	○	○	
胸部固定ベルト ベージュ色(大)	(注12)	○	○	○	○	○	○	○	○	○	○	○	○	○	○	○	○	○	○	
車いすマークステッカー(4枚セット)	○	○	○	○	○	○	○	○	○	○	○	○	○	○	○	○	○	○		
車いすマークステッカー(マグネット式1枚)	○	○	○	○	○	○	○	○	○	○	○	○	○	○	○	○	○	○		
パンパースロテクター	○	○	○	○	○	○	○	○	○	○	○	○	○	○	○	○	○	○		
車いすカバー	○	○	○	○	○	○	○	○	○	○	○	○	○	○	○	○	○	○		
■寒冷地仕様																				
ヒーター付ドアミラー、スチール製リヤワイパー	(注1)	△	△	△	△	△	△	△	△	△	△	△	△	△	△	△	△	△	△	
大型バッテリー	(注13)	○	○	○	○	○	○	○	○	○	○	○	○	○	○	○	○	○	○	

メーカーオプション希望小売価格

メーカーオプション	設定	メーカーオプション希望小売価格	
		(消費税込み)	(消費税非課税の場合) (注a)
プラズマクラスターイオン [®] エアコン(除菌機能付)	2WD車で寒冷地仕様をお選びの場合、4WD車	15,750	15,000
シート地 ジャージ(ブラック)	送迎タイプを除く20S	無償にてお選びいただけます	
◆1のセットオプション	全車	115,500	110,000
◆2のセットオプション	全車	210,000	200,000
◆3のセットオプション	2WD車: 20RS・20S、4WD車: 20S	367,500	350,000
◆4のセットオプション	4WD車の20RS	273,000	260,000
◆5のセットオプション	オートステップ運転席タイプ、セカンドスライドアップシート、セカンドスライドアップシート脱着タイプ	313,950	299,000
	送迎タイプ	313,950	299,000
	オートテック扱いオプションの助手席スライドアップシートを装着した場合	329,700	314,000
◆6のセットオプション	助手席スライドアップシート	329,700	314,000
	2WD車で寒冷地仕様を選択しない場合	36,750	35,000
◆7のセットオプション	2WD車	28,350	27,000
寒冷地仕様 ヒーター付ドアミラー、スチール製リヤワイパー	(注1) 4WD車	7,350	7,000

オートテック扱いオプション希望小売価格

オートテック扱いオプション	設定	オートテック扱いオプション希望小売価格	
		(消費税込み)	(消費税非課税の場合) (注a)
運転席	オートステップ	136,500	130,000
助手席	アシストグリップ	462,000	440,000
セカンドシート	スライドアップシート(電動回転、両側アームレスト付、電動スライド・リクライニング機能付)	141,750	135,000
セカンドスライドアップシート	オートステップ		
セカンドスライドアップシート 脱着タイプ	オートステップ運転席タイプ、助手席スライドアップシート		

(注a) 下記の場合、車両(オプションを含む)の消費税が非課税となります。

車種	同時装着オプション
送迎タイプ	オートテック扱いオプションの「助手席スライドアップシート」と、オートテック扱いディーラーオプションの「車いす収納装置(電動式)」または「車いす固定用ゴムネット」
助手席スライドアップシート	
セカンドスライドアップシート	
セカンドスライドアップシート 脱着タイプ	オートテック扱いディーラーオプションの「車いす収納装置(電動式)」または「車いす固定用ゴムネット」

- メーカーオプション、オートテック扱いオプションの価格はメーカー、オートテック希望小売価格です。価格は販売会社が独自に決めておりますので、それぞれの販売会社にお問い合わせください。
- 「メーカーオプション」、「オートテック扱いオプション」はご注文時に申し受けます。メーカーの工場、オートテックにて装着するため、ご注文後はお受けできませんのでご了承ください。

◆1~◆7はそれぞれセットでメーカーオプションとなります。

- (注1) 寒冷地仕様はスチール製となり形状が異なります。
- (注2) インテリジェントキーは、リモートコントロールエントリーシステム機能付となります。
- (注3) 「オプションセーフフルオートデュアルエアコン」を選択した場合、リヤの空調調整は、プッシュ式になります。
- (注4) メーカーオプションのカーウイングスナビゲーションシステム(DVD方式)を装着し、カーウイングス無料サービスにお申し込みいただくと、会員登録センターより通信ケーブル1本の無償でお届けします。ハンズフリーフォンのみご利用いただく場合の通信ケーブル(ディーラーオプション)は別売となります。通信ケーブルは、携帯電話の通信方式によって仕様異なります。ワイヤレス接続のBluetooth/ハンズフリー機能は、Bluetooth対応の携帯電話のみご利用いただけます。携帯電話によっては、一部利用できない機種がありますので、詳しくはカーウイングスホームページ(www.nissan-carwings.com)の「適合携帯電話一覧」をご確認ください。カーライフアドバイザーにお問い合わせください。
- (注5) CDオートチェンジャー対応機能は、ディーラーオプションのCDオートチェンジャーを装着した場合に作動します。またWMAはバージョンによって再生できない場合があります。
- (注6) 「ナビゲーションシステム」を選択した場合は装着されません。
- (注7) 助手席シートバックの手すりは装着されません。また、コンビニフック(助手席背面)、シートバックポケット(助手席)、フロントシート前倒れ(助手席)、アクティブヘッドレスト(助手席)機能は装着されません。
- (注8) セカンドマルチセンターシートの前スライド量が4ノッチ(730mm)規制されます。
- (注9) 助手席スライドアップシートのセカンドシート左席は横スライドができません。
- (注10) 標準車用フロアカーベットは形状が合わず、装置に支障をきたすおそれがありますので、必ず専用フロアカーベットを使用してください。(オートステップ運転席タイプを除く)
- (注11) 「車いす収納装置(電動式)」 「車いす固定用ゴムネット」はサードシートマルチアップ状態および、サードシートリクライニング時にはご使用できません。
- (注12) スライドアップシート専用です。それ以外の座席には使用できません。
- (注13) アンシャントシリーズは大型バッテリーが標準装備されます。

- (※1) 不可視光線です。
- (※2) スライドアップシート未格納時は、オートスライドドア、オートバックドアのオート機能は使用できません。格納が完了した状態で使用できます。
- (※3) オートテック扱いオプションの助手席スライドアップシート装着時はこちらになります。

●プラズマクラスター、プラズマクラスターイオンおよびPlasmaclusterはシャープ株式会社の商標です。

●BluetoothおよびBluetoothロゴは米国BluetoothSIG, Inc.の登録商標です。

●カーウイングス/CARWINGSは日産自動車株式会社の登録商標です。

 表内の緑文字は室内快適性能「インナーグリーン」の装備です。

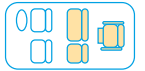

定員**6名**
(車いす乗員含む)

リフタータイプ

車いすのまま乗り降りができます。

- 簡単なボタン操作だけで昇降する全自動リフターを装備。
- 車いすの方も介助する方も安心してご使用いただけます。



Photo:チェアキャブ リフタータイプ(2WD)
ボディカラーはダイヤモンドシルバー(M) #KYO。内装色はサンドベージュ(P)。オプション装着車。

■メーカー希望小売価格

		(消費税は非課税)
20S	2WD	2,758,000円
	4WD	3,028,000円

※全てのオプションについても、車両と同時にご購入いただいた場合は、消費税が非課税となります。

全自動リフター操作方法

リフター揚力 170kg

※オーテック扱いオプションの車いす固定装置(電動式)装着車はリフター揚力160kgとなります。

リモコンを操作し、リフターが停止するまで下降させます。車いすをプラットフォームにのせて、ブレーキを確実にロックし、固定装置で固定。更にフラッパーをロックしてから腰部2点のシートベルトを装着します。

リモコンを操作し、リフターを上昇させます。

リフターが上昇すると、ワンモーションでプラットフォームが車内へスライドします。



※写真は乗車時を再現しています。降車時はこの逆の操作となります。安全のため、リフトの操作は介助者が行ってください。

■車いす用ELR付3点式シートベルト(標準装備)



リフター格納後、車内で肩部のベルトを着用します。シートベルトは車いすの座面横又はアームレスト下の隙間を通して、腰骨のできるだけ低い位置にぴったりと着用します。

■専用セカンドシート(標準装備)



ベンチシートに折りたたみ補助席を装備しています。補助席を折りたたむため通路幅が広く車内での移動がスムーズに行えます。



余裕の足下スペースで、乗車中も快適です。

■大型手すり(オーテック扱いオプション)



車内の移動をサポートします。視認性の良い、ソフトタッチのグリップカバー付。左スライドドア後部にも装着されます。(オーテック扱いオプションの大型手すりと助手席スライドアップシートを同時に選択した場合、助手席シートバックの手すりは装着されません。)

■運転席オートステップ&アシストグリップ(オーテック扱いオプション)



運転席ドア下に格納されているステップが電動で出てきます。ステップが一段増え、乗り降りの負担を軽減します。

詳細はP4をご覧ください。

■助手席スライドアップシート(オーテック扱いオプション)



操作スイッチまたはワイヤレスリモコンによる簡単操作で、助手席が回転・昇降します。
・シートスライド量:135mm
・回転時足元スペース:400mm

詳細はP6をご覧ください。

※2WDのみのオプション設定

■オートステップ(左側スライドドア下)(オーテック扱いオプション)



左スライドドア下に格納されているステップが電動で出てきます。ステップが一段増え、乗り降りの負担を軽減します。

運転される方へ

広い視界に加えて、ラクな取り回し。運転する方に配慮した工夫がいっぱい。

- 取り回しのラクな最小回転半径5.5m
- 乗り降りの負担を軽減する「運転席オートステップ&アシストグリップ」(オーテック扱いオプション)
- 狭い場所でのすれ違いやバックをサポートする「サイドブラインドモニター/バックビューモニター」(メーカーオプション)



オートステップ運転席タイプ

利用者の皆様へ

安全性はもちろんのこと、目的地に到着するまでの移動時間をより快適に。

- 「車いす用ELR付3点式シートベルト」を標準装備
- 視認性の良いオレンジ色を採用した「大型手すり」(オーテック扱いオプション)
- 乗り降りの負担を軽減する「オートステップ (左側スライドドア下)」(オーテック扱いオプション)



車いす用ELR付3点式シートベルト

介助する方へ

乗降時の負担、手間をできるだけ軽減し、使いやすさを第一に考えました。

- 車いすを後から簡単に固定できる「車いす固定装置 (電動式)」(オーテック扱いオプション)
- 車内での移動がラクな「専用セカンドシート」
- 開け閉めらくらく「リモコンオートバックドア+バックドアオートクローザー」(メーカーオプション)



車いす固定装置 (電動式)

車いす固定装置

車いす固定装置 (電動式) 操作方法 (オーテック扱いオプション)

車いすを固定装置が中央になる位置に乗せ、ブレーキをロックします。
(固定装置のめやす)
車いすの後輪の中心をオレンジのマーキングにあわせませす。

車いす固定金具を取り出しオレンジ色の取手部分を持ちます。

写真のように車いすのフレームが交差する部分左右2ヶ所にかけます。車いすの前後にフックをかける必要はありません。

スイッチを操作すればしっかりと固定されます。写真は撮影用です。通常はフラッパーをセットしてご使用ください。

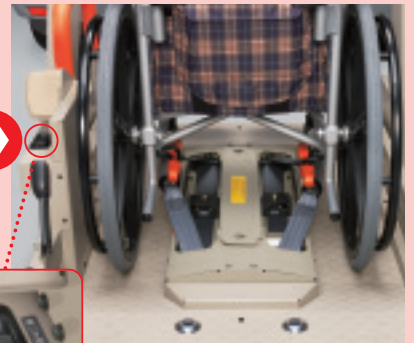
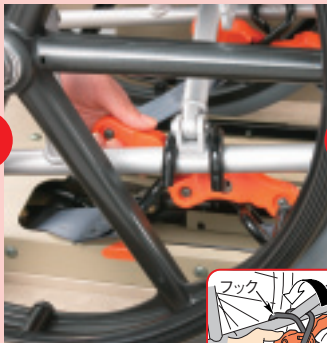

車いす固定装置スイッチ

車いす固定装置 (手動式) (標準装備)

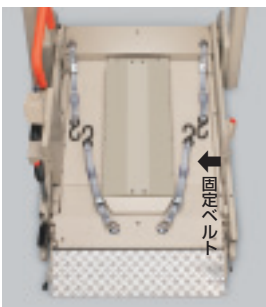

車いすの前後4ヶ所にフックを掛け、固定ベルトで締めつけます。しっかりと車いすを固定できる汎用性の高い固定装置です。

室内

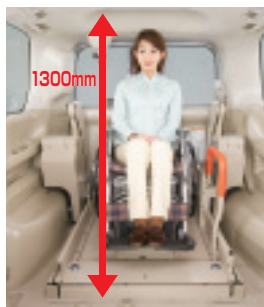

室内高はゆとりの1300mm。

※走行の際はシートベルトを着用してください。

ご検討にあたってご留意いただきたい点

- リフターに車いすを乗せる時
 - ◎お客様のお使いになる車いすの寸法を、ご確認ください。
 - お客様が現在使用されている車いすがプラットホーム内に納まり、フラッパーがロックできる寸法でご確認ください。
 - 車いすのフットレストがプラットホームや車いす固定装置とぶつからないかご確認ください。
- リフターを上昇させ、室内に車いすを入れる時
 - ◎お客様が車いすに乗った状態での頭までの高さを、ご確認ください。
 - バックドア開口部の高さは1200mmです。頭をぶつけないで通過できるかご確認ください。
 - 室内の高さは1300mmです。乗車中に頭をぶつけないかご確認ください。(座面の高さが400mm以下の車いすをお勧めします)
 - リフター操作の際は、車いすのブレーキを必ずロックして、プラットホーム上のフラッパーをセットしていることを確認してください。
 - 安全のため各操作は介助者が確実に行ってください。
 - オーテック扱いオプションのオートステップは、地面との距離が近くなっているため、縁石や段差の大きな場所や不整地路等では、路面等と干渉する場合があります。あらかじめ、ご承知おさください。

搭載可能な車いすのサイズ

▲寸法 90mm以上

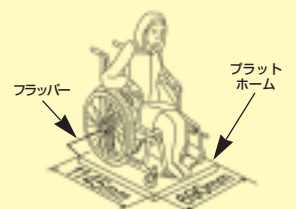
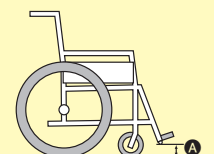

●価格にはスペアタイヤ、標準工具が含まれます。●特別塗装色は30,000円(消費税は非課税)高となります。●寒冷地仕様は2WD:27,000円(消費税は非課税)、4WD:7,000円(消費税は非課税)高となります。●保険料、税金、登録に伴う費用等は別途申し受けます。●価格はメーカー希望小売価格です。価格は販売会社が独自に決めておりますので、それぞれの販売会社にお問い合わせください。*リサイクル料金15,680円が別途必要となります。

スロープタイプ

介助者と車いすの方が一緒に乗り降りできます。

- 全自動スロープとニールダウン機構で、ゆるやかな傾斜を実現。
- 幅広いラインアップにより、ご家庭向けから施設向けまで、幅広いニーズに対応します。



Photo:チェアキャブ スロープタイプ 車いす1名送迎仕様(2WD)。ボディカラーはホワイトパール(3P)〈#QX1・特別塗装色〉。内装色はサンドベージュ(P)。オプション装着車。



Photo:チェアキャブ スロープタイプ 車いす2名仕様(2WD)。ボディカラーはホワイトパール(3P)〈#QX1・特別塗装色〉。内装色はサンドベージュ(P)。オプション装着車。

■ニールダウン機構 (車高低下装置)



後部車高が約80mm下がるので、車いすを押しでのスロープによる乗り降りがスムーズに行えます。

STEP1 ■スロープ操作方法

乗り込みの準備



バックドアを開け、サードシートをはね上げた後、周囲の安全を十分確認し、リモコンを操作します。スロープが広がり、同時に車高が低下(ニールダウン)します。スロープが完全に出てきた事を確認してください。

STEP2 ■車いす乗車

車いすを車内に乗せ、固定する

セカンドシートの場合



「ワイヤレスリモコン」を操作して乗降アシスト装置のベルトを引き出します。

フックを車いす前側キャスターの上部左右2ヶ所に装着します。

再度「ワイヤレスリモコン」を操作して車いす後輪の中心がオレンジのマーキングに合う位置まで乗り込みます。



サードシートの場合



「後退防止&前側固定」スイッチの「切」側を押し(スイッチのランプが点灯します)、車いす後退防止ベルトを引き出します。

フックを車いす前側キャスターの上部左右2ヶ所に装着します。

「後退防止&前側固定」スイッチの「入」側を押し(スイッチのランプが消灯します)、車いす後輪の中心がオレンジのマーキングに合う位置まで乗り込みます。

※試作車をもとに撮影したものです。実際の仕様とは多少異なる場合があります。

※写真は乗車時の手順です。降車時はこの逆の手順となります。
※乗降の際は必ず介助者が車いすを後から支えてください。

■ 使い方にあわせて選べる4つのレイアウト

車いすが真ん中に乗車できる
ファミリー向けレイアウト

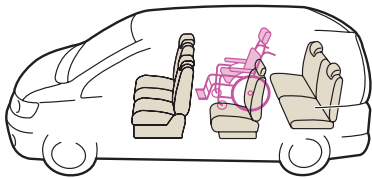

定員 6名+車いす1名=7名

車いす1名 セカンド仕様



セカンド左側専用シートはフルフラットになります。車いすからの乗降も楽に行えます。(車いす1名セカンド仕様/車いす2名仕様)

車いすの方が乗車しない時は
標準車と同様の使い方ができます。

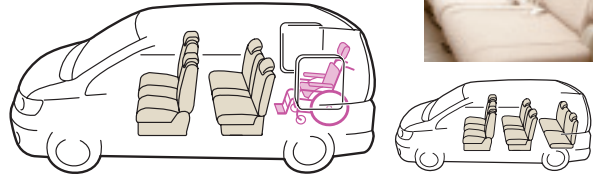

定員 5名+車いす1名=6名 または 8名

車いす1名 サード仕様



車いすの方2名での
お出かけにぴったり。

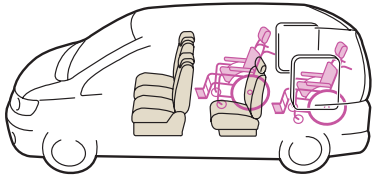

定員 3名+車いす2名=5名 または
6名+車いす1名=7名

車いす2名仕様



車いすの方が乗車しない時は
アンシャント送迎タイプと同様の
シートレイアウトです。

P5をご参照ください。

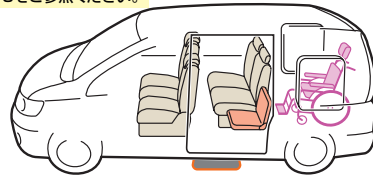

定員 5名+車いす1名=6名 または 8名

車いす1名 送迎仕様



大型手すりはオーテック扱いオプション

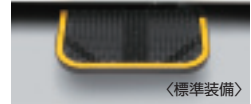

〈標準装備〉

■ サードシート



車いすの方が乗車されない場合は、サードシートを戻すことで通常のシートとしてお使いいただけます。

※大型手すりはオーテック扱いオプションです。
(車いす1名送迎仕様に設定)



⚠️ ご検討にあたってご留意いただきたい点

- スロープで乗り降りされる際には、必ず車いすの方の後ろに介助の方がついてください。(車いすが転倒する危険性があります。)
- サードシート固定の場合は、乗降アシストがないため、介助者の力が弱い場合、乗り降りが困難となります。
- スロープ出し入れの際には、車両後方及び車内に障害物がないか充分にご確認ください。(思わぬ事故につながる可能性があります。)
- 安全のため各操作は介助者が確実に行ってください。
- オートステップは、地面との距離が近くなっているため、縁石や段差の大きな場所や不整地路等では、路面等と干渉する場合があります。

乗車可能な車いすのサイズ

- Ⓐ 寸法: 車いす固定装置(セカンドシート) 90mm以上
車いす固定装置(サードシート) 40mm以上
- Ⓑ 寸法: 車いす2名乗車の場合 980mm以下
車いす1名乗車の場合 1020mm以下

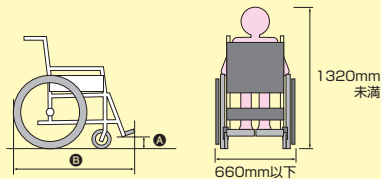

■ シートベルト着用時の注意
シートベルトは車いすの座面横またはアームレスト下の隙間を通して、腰骨のできるだけ低い位置にぴったりと着用します。

■ 車いす固定方法 (車いす固定装置は販売会社取付けとなります)

後側の固定ベルトを車いすのフレームに装着し締め付けた後、ワイヤレスリモコンまたは乗降アシスト装置の操作スイッチを押し、車いすを固定します。車いすのブレーキをかけて固定完了です。(乗降アシスト装置のベルトが引き込まれて固定されます。)



車いすはオレンジ色のマーキングに合わせて乗車します。
※写真はサードシート乗り込みの場合のマーキングです。



「前側固定ベルト」スイッチ
ワイヤレスリモコン



「後側固定」スイッチ

後退防止ベルトにより、車いすの前側は固定されますので、後側の固定装置フックを車いすのフレームに装着し、「後側固定」スイッチを押し、車いすを固定します。車いすのブレーキをかけて固定完了です。

■チェアキャブ主要装備一覧

グレード別装備	チェアキャブ				
	リフタータイプ	スロープタイプ			
		車いす1名セカンド仕様	車いす2名仕様	車いす1名サード仕様	車いす1名送迎仕様
		2WD	4WD	2WD	2WD
	MR20DE	MR20DE	MR20DE	MR20DE	
	20S	20S	20S	20S	
	6名乗り (車いす乗員含む)	7名乗り (車いす乗員含む)	7名乗り 車いす1名乗車時 (車いす2名乗車時 7名 5名)	8名乗り (車いす乗車時6名)	8名乗り (車いす乗車時6名)
	標準ルーフ	標準ルーフ			
■視界					
最適配光マルチフレクターハロゲンヘッドランプ	○	○			
キセノンヘッドランプ (ロービーム、ヘッドランプレライザー付)	△◆1◆2◆3	△◆1◆2◆3			
プライバシーガラス (スライドドア、リヤサイド、バックドア) (UVカット断熱機能付)	○	○			
バックビューモニター (カラー、車幅・距離・予想進路線表示機能付)	△◆4	△◆4			
サイドブラインドモニター (カラー、赤外線LED (※1)、左側車幅/前表示機能付)	△◆4	△◆4			
バッテリーセーバー (ルームランプ、ヘッドランプ)	○	○			
全車標準装備	●UVカットグリーンガラス(フロント) ●UVカット断熱グリーンガラス(フロントドア) ●フロント車速感知無段階付ワイパー (ミスト機能付) ●リヤ間付ワイパー (注1) ●電動格納式リモコンカラードアミラー ●熱線リヤウインドウ (タイマー付) ●防眩式ルームミラー (ダブルピボットタイプ) ●広角ドアミラー				
■運転席まわり					
ウレタン3本スポークステアリング	○	○			
ステアリングスイッチ (オーディオ、ハンズフリーフォン)	△◆4	△◆4			
リモートコントロールエントリーシステム (作動確認機能付、バックドア運動)	○	○			
インテリジェントキー (運転席・助手席・バックドア感知、作動確認機能付) (フォアタイプ2個) (注2)	△◆1◆2◆3	△◆1◆2◆3			
エンジンモビライザー	△◆1◆2◆3	△◆1◆2◆3			
インストシフトノブ (電制パワーアシストシフト)	○	○			
センタークラスター	○	○			
シルバー	○	○			
全車標準装備	●抗菌仕様 (ステアリング、シフトノブ) ●車速感応型電動パワーステアリング ●チルトステアリング ●フロントドアポケット (ボトルホルダー付) ●タコメーター ●ダウンライトカッパホルダー照明 (LED式) ●シフトポジションインジケーター ●燃料残量警告灯 ●半ドア警告灯 ●ヘッドランプ消し忘れ&キー抜き忘れ警告 ●液晶オーディオ・ツイントリップメーター ●パワーウインドウ (フロントドア、スライドドア) (防水タイプ、運転席はワンタッチ、キーオフ後作動、挟み込み防止機構付) ●フットレスト ●足踏み式パーキングブレーキ (フットリリース式) ●キー運動室内照明システム ●パーキングブレーキ戻し忘れ警告 ●マップランプ (ドア運動) ●運転席、助手席パニティミラー ●集中ドアロック (バックドア運動)				
■空調					
オゾンセーフフルオートエアコンリヤクーラー	○(注3)	—			
オゾンセーフフルオートデュアルエアコン (注4)	△◆5◆6(注3)	○(注3)			
ブラズマクラスターイオンエアコン (除菌機能付)	△◆5(注3)	△(注3)			
全車標準装備	●クリーンフィルター				
■オーディオ/ナビゲーションシステム					
CD-体AM/FM電子チューナーラジオ (デジタル時計 (ON/OFF切替タイプ) 組み込み、4スピーカー、FMダイバーシティ)	○	○			
カーウイングスナビゲーションシステム (DVD方式) (7インチワイド液晶モニター、TV、ハンズフリーフォン、VICS (FM多重)、ボイスコマンド、Bluetooth®、車両情報表示機能、ビデオ端子、100V電源付) (注5)	△◆4	△◆4			
MD・CD一体AM/FM電子チューナーラジオ (MP3/WMA再生機能付、サウンドフォーカス)、6スピーカー、FMダイバーシティ (注6)	△◆4	△◆4			
全車標準装備	●ガラスアンテナ				
■内装					
パーソナルランプ (セカンド、サード左右)	○	○			
カップホルダー (フロント2個・サード2個)	○	○			
スライドドアボトルホルダー (左右2個)	○	○			
ラゲッジフック ウェスト部: 4個 (注7)	○	○			
インストアッパーボックス (注8)	○	○			
インストセンターボックス (注8)	○	○			
パーソナルテーブル (セカンド左右、カップホルダー各2個、折りたたみ格納式&コンビニック)	○(注9)	○(注9)			
大容量ラゲッジアンダーボックス	○	○			
全車標準装備	●スライドドアポケット (左右) ●アシストグリップ (助手席、セカンド2個、サード2個) ●コンビニック (助手席背面) (注10) ●ラゲッジルームランプ ●電源ソケット (DC12V) ●大容量グローブボックス (ダンパー付) ●インストセンターロアボックス				
■シート					
シート地	ジャージ (サンドベージュ)	○	○		
シートバックポケット (助手席)	○(注10)	○			
フロントシート前倒れ (助手席)	○(注10)	○			
セカンドシート	右	折りたたみチップアップ&ロングスライド	—	—	
		シートアンダーボックス	—	—	
	中央	セカンドマルチセンターシート (前倒れ、テーブル&カップホルダー2個)	—	—	
	左	前倒れ	—	—	
サードシート	ロングスライド+横スライド	—	—		
マルチアジャストタイプ (横跳ね上げ式)	—	—			
全車標準装備	●運転席シートリフター (ラチェット式) ●全席上下調整式ヘッドレスト ●運転席・助手席アームレスト				
■外装/タイヤ・ホイール					
フロントグリル&バンパー	専用メッキグリル&バンパー	○	○		
バックドア	車体色	—	—		
フィニッシャー	クロムメッキ	○	○		
スライドドア	らくらくバック: リモコンオートスライドドア (助手席側、挟み込み防止機構付) & オートクロージャー (両側)	△◆2◆3	△◆2◆3		
	リモコンオートスライドドア (運転席側)	△◆3	△◆3		
バックドア	リモコンオートバックドア+バックドアオートクロージャー	△◆3	△◆3		
15インチフルホイールカバー&195/65R15 91Sタイヤ	○	○			
全車標準装備	●カラードバンパー ●スペアタイヤ (応急用タイヤ) ●カラードアウトサイドドアハンドル				
■安全/メカニズム					
運転席・助手席SRSエアバッグシステム	○	○			
前席アクティブヘッドレスト	○(注10)	○			
チャイルドシート固定機構付シートベルト (セカンド・サード)	○セカンド右席 サード左右席のみ	○セカンド右席 サード左右席のみ			
ABS (アンチロックブレーキシステム)	○	○			
ブレーキアシスト	○	○			
EBD (電子制御制動力配分システム)	○	○			
LED式ハイマウントストップランプ	○	○			
歩行者傷害軽減ボディ	○	○			
全車標準装備	●前席ELR付3点式シートベルト ●運転席・助手席2ステージロードリミッター付ダブルプリテンショナーシートベルト ●セカンド・サードシートELR付3点式シートベルト (中央席は2点式) ●フロント (左右) ・セカンド (左席) シート上下調整式シートベルトアンカー ●運転席シートベルト非着用時警告灯 ●サイドドアビーム (フロント、スライドドア) ●ブレーキペダル後退抑制機構 ●前席足元衝撃吸収パッド ●フロントベンチレーテッドディスクブレーキ ●リヤディスクブレーキ ●ステアリングコラムコラプス ●チャイルドセーフティドアロック ●スタビライザー (フロント・リヤ)				
■チェアキャブ専用装備					
全自動リフター	○	○			
運転席	オートステップ	☆	☆		
	アシストグリップ	○	○		
助手席	助手席スライドアップシート (電動回転、両側アームレスト、電動スライド・リクライニング機能付)	☆(注10) (注11)	—		
	専用セカンドベンチシート	○	○		
セカンドシート	オートステップ (左側)	☆	☆		
	大型手すり (運転席・助手席シートバック、左スライドドア後側) (注9)	☆(注11)	☆		
リモコン	ワイヤードリモコン (リフター操作)	○	○		
車いすステッカー (4枚セット)	○	○			

チェアキャブ専用装備
 標準装備
 △ メーカーオプション(ご注文時に申し受けます)
 ☆ オートテック扱いオプション(ご注文時に申し受けます)
 ■ オートテック扱いディーラーオプション

グレード別装備	チェアキャブ								
	リフタータイプ		スロープタイプ						
	2WD	4WD	車いす1名 セカンド仕様	車いす2名仕様	車いす1名 サード仕様	車いす1名 送迎仕様			
	MR20DE 20S	MR20DE 20S							
6名乗り (車いす乗員含む)	6名乗り (車いす乗員含む)	7名乗り (車いす乗員含む)	7名乗り (車いす1名乗車時 7名 車いす2名乗車時 5名)	8名乗り (車いす乗車時6名)	8名乗り (車いす乗車時6名)				
標準ルーフ		標準ルーフ							
■車いす固定装置									
リフタータイプ	手動式 電動式(手動ベルト付)	○ ☆	○ ☆						
■オートテック扱いディーラーオプション									
専用フロアカーペット(P色)	(注12)	<input type="checkbox"/> P7QAA (※2) <input type="checkbox"/> P7QAB	<input type="checkbox"/> P7QAA						
チェアキャブ専用車いす(ヘッドレスト付)		<input type="checkbox"/> P7QK1 (注13)	<input type="checkbox"/> P7QK1 (注13)						
車いす用ヘッドレスト		<input type="checkbox"/> ZZQK1	<input type="checkbox"/> ZZQK1						
車いすマークステッカー(マグネット式1枚)		<input type="checkbox"/> ZZQH1	<input type="checkbox"/> ZZQH1						
胸部固定ベルト ベージュ色(大)	(注14)	<input type="checkbox"/> ZZQF1 (※2)	—						
■寒冷地仕様									
ヒーター付ドアミラー、スチール製リヤワイパー	(注1)(注3)	△◆6	△						
大型バッテリー	(注15)	○	○						

メーカーオプション希望小売価格

メーカーオプション	設定	メーカーオプション希望小売価格 (消費税非課税)
プラズマクラスターイオン®エアコン(除菌機能付)	2WD車で寒冷地仕様をお選びの場合、4WD車	15,000
◆1のセットオプション	全車	110,000
◆2のセットオプション	全車	200,000
◆3のセットオプション	全車	350,000
◆4のセットオプション	全車	299,000
	助手席スライドアップシートを装着した場合	314,000
◆5のセットオプション	2WD車で寒冷地仕様を選択しない場合	35,000
◆6のセットオプション	2WD車	27,000
寒冷地仕様 ヒーター付ドアミラー、スチール製リヤワイパー	(注11) 4WD車	7,000

オートテック扱いオプション希望小売価格

オートテック扱いオプション	設定	オートテック扱いオプション希望小売価格 (消費税非課税)
車いす固定装置(電動式)	全車	80,000
運転席	全車	130,000
助手席	2WD車	460,000
	全車	60,000
セカンドシート	助手席スライドアップシートを装着した場合	40,000
	全車	135,000

●メーカーオプション、オートテック扱いオプションの価格は、メーカー、オートテック希望小売価格です。価格は販売会社が独自に決めておりますので、それぞれの販売会社にお問い合わせください。
 ●「メーカーオプション」「オートテック扱いオプション」はご注文時に申し受けます。メーカーの工場、オートテックにて装着するため、ご注文後はお受けできませんので、ご了承ください。

- ◆1～◆6はそれぞれセットでメーカーオプションとなります。
- (注1) 寒冷地仕様はスチール製となり形状が異なります。
- (注2) インテリジェントキーは、リモートコントロールエントリーシステム機能付となります。
- (注3) セカンド・サードの吹き出し口は左側のみとなります。(右側は吹き出し口をふさいでいます。)
- (注4) 「オゾンセーフアルオートデュアルエアコン」を選択した場合、リヤの空調調整は、プッシュ式となります。
- (注5) メーカーオプションのカーウイングスナビゲーションシステム(DVD方式)を装着し、カーウイングス無料サービスにお申し込みいただくと、会員登録センターより通信ケーブル1本のみ無償でお届けします。ハンズフリーフォンのみご利用いただく場合の通信ケーブル(ディーラーオプション)は別売となります。通信ケーブルは、携帯電話の通信方式によって仕様異なります。ワイヤレス接続のBluetooth®ハンズフリー機能は、Bluetooth®対応の携帯電話のみご利用いただけます。携帯電話によっては、一部利用できない機種がありますので、詳しくはカーウイングスホームページ(www.nissan-carwings.com)の「適合携帯電話一覧」でご確認いただくか、カーライフアドバイザーにお問い合わせください。
- (注6) チェアキャブはディーラーオプションのCDオートチェンジャーが装着できないため、CDオートチェンジャー対応機能は使用できません。またWMAはバージョンによって再生できない場合があります。
- (注7) チェアキャブにはフロアのラゲッジフックは装着されません。
- (注8) 「ナビゲーションシステム」を選択した場合は装着されません。
- (注9) オートテック扱いオプションの大型手すりを選択した場合、パーソナルテーブルは装着されません。
- (注10) オートテック扱いオプションの助手席スライドアップシートを選択した場合は、コンビニフック(助手席背面)、シートバックポケット(助手席)、フロントシート前倒れ(助手席)機能は装着されません。また、アクティブヘッドレストは運転席側のみとなります。
- (注11) オートテック扱いオプションの大型手すりと助手席スライドアップシートを同時に選択した場合、助手席シートバックの手すりは装着されません。
- (注12) 標準車用フロアカーペットは形状が合わず、装置に支障をきたすおそれがありますので、必ず専用フロアカーペットを使用してください。
- (注13) チェアキャブリフタータイプは、チェアキャブ専用車いすリフター上のキャスターガイドがセットとなります。
- (注14) オートテック扱いオプションのスライドアップシート専用です。それ以外の座席には使用できません。
- (注15) チェアキャブは大型バッテリーが標準装備されます。

(※1) 不可視光線です。
 (※2) オートテック扱いオプションの助手席スライドアップシートを装着した場合はこちらになります。

- プラズマクラスター、プラズマクラスターイオンおよびPlasmaclusterはシャープ株式会社の商標です。
- BluetoothおよびBluetoothロゴは米国BluetoothSIG, Inc.の登録商標です。
- カーウイングス/CARWINGSは日産自動車株式会社の登録商標です。
- 表内の緑文字は室内快適性能「インナーグリーン」の装備です。

■チェアキャブ主要諸元

諸元	車種	チェアキャブ					
		リフタータイプ		スロープタイプ			
		2WD	4WD	車いす1名 セカンド仕様	車いす2名仕様	車いす1名 サード仕様	車いす1名 送迎仕様
		MR20DE	MR20DE	MR20DE			
●ベース車 グレード		20S	20S	20S	20S	20S	20S
●ベース車 車名型式		ニッサンCBA-C25	ニッサンCBA-NC25	ニッサンCBA-C25			
●車種番号		CU17	CU18				
●車種記号		EDRARBVC25EDAUAZ	EDRNRBVC25EDAUAZ				
エクストロニックCVT(無段変速機)		●	●	●	●	●	●
全長×全幅×全高	mm	4650×1695×1840	4650×1695×1850	4650×1695×1840	4650×1695×1840	4650×1695×1840	4650×1695×1850
室内寸法 長×幅×高	mm	2825×1470×1355		2825×1470×1355			
車両重量	kg	1700	1780				
乗車定員	名	6(車いす乗員含む)	6(車いす乗員含む)	7(車いす乗員含む)	7(車いす乗員含む)	8(車いす乗員含む)	8(車いす乗員含む)
車両総重量	kg	2030	2110				
リフター揚力	kg	170*					

※オートテック扱いオプションの車いす収納装置(電動式)装着車はリフター揚力160kgとなります。
 ●本車両は持込み登録でオートテック扱いとなります。*平成17年基準排出ガス50%低減レベル(U-LEV)認定。ただし、持込み登録のためグリーン税制は適用されません。

■チェアキャブ リフタータイプ二面図

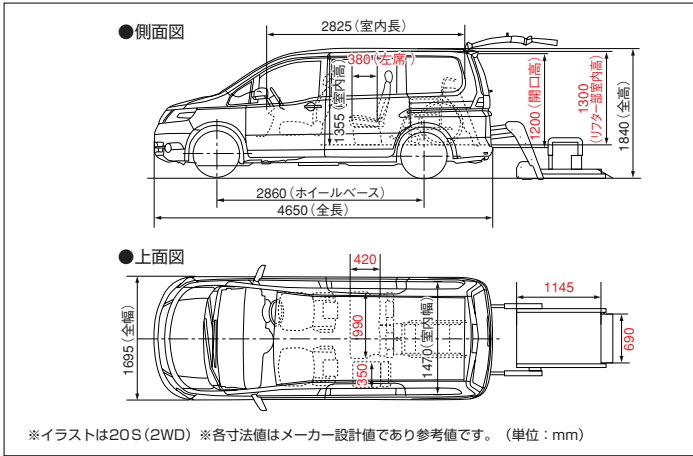

■チェアキャブ スロープタイプ二面図

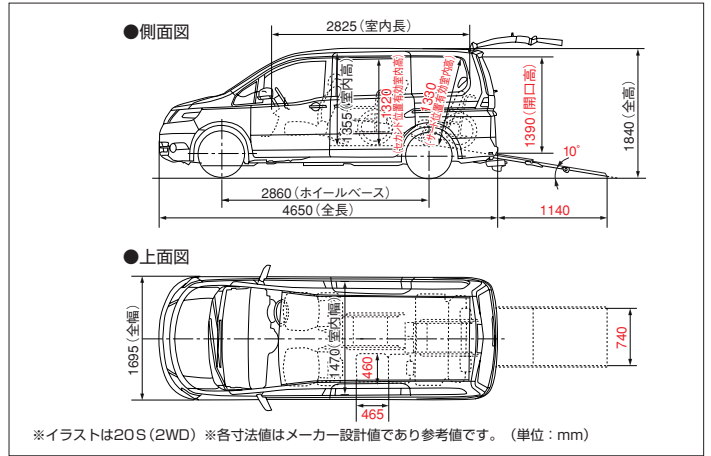

チェアキャブ オートテック扱いディーラーオプション

より安全・快適にお使いいただくために、各種オプションをご用意いたしました。



■チェアキャブ専用車いす

安全性、乗り心地、シートベルトの装着性を向上した車いすです。
ヘッドレストを取り外せば、折りたたむことも可能です。



※チェアキャブ リフタータイプをお選びいただく場合は、キャストガイドがセットになります。



■専用フロアカーペット

専用：1台分

※標準車用フロアカーペットは形状が合わないため、装置に支障をきたすおそれがありますので、必ず専用フロアカーペットをご使用ください。

■登録・税金関係

	アンシャンテ				
	オートステップ運転席タイプ	送迎タイプ	助手席スライドアップシート	セカンドスライドアップシート	セカンドスライドアップシート脱着タイプ
登録	持込み登録	持込み登録		持込み登録	
車検	初回3年以降2年	初回3年以降2年		初回3年以降2年	
ナンバー	5ナンバー	5ナンバー		5ナンバー	
消費税	課税	課税※1		課税※2	
自動車取得税・自動車税	身体障害者もしくはご家族の方が購入される場合には、減免措置等が適用される場合がございますので、予め都道府県税事務所、福祉事務所等にご相談ください。				
重量税	自家用税額適用				

※1 オートテック扱いオプションの「助手席スライドアップシート」と、オートテック扱いディーラーオプションの「車いす収納装置(電動式)」または「車いす固定用ゴムネット」を同時に装着した場合は、車両(オプションを含む)の消費税が非課税となります。

※2 オートテック扱いディーラーオプションの「車いす収納装置(電動式)」または「車いす固定用ゴムネット」を装着した場合は、車両(オプションを含む)の消費税が非課税となります。

	チェアキャブ	
	リフタータイプ	スロープタイプ
登録	持込み登録	持込み登録
車検	2年	初回3年以降2年
ナンバー	8ナンバー	5ナンバー
消費税	非課税	
自動車取得税・自動車税	身体障害者もしくはご家族の方が購入される場合には、減免措置等が適用される場合がございますので、予め都道府県税事務所、福祉事務所等にご相談ください。	
重量税	特種車税額適用	自家用税額適用

●本車両は持込み登録でオートテック扱いとなります。

■参考：国や地方自治体の主な助成措置

身体障害者の方の自動車の購入や運転に際し、国や地方自治体では次のような助成措置が用意されている場合があります。

税制度	<ul style="list-style-type: none"> ●消費税の非課税 ●自動車税の減免 ●自動車取得税の減免 	貸付助成	<ul style="list-style-type: none"> ●自動車購入資金の貸付 ●自動車改造費の助成 ●有料道路通行料金の割引 	<ul style="list-style-type: none"> ●自動車運転の技能習得費の助成 ●駐車禁止規制の適用除外 ●補装具の交付・修理
-----	--	------	---	---

※詳しくは最寄りの福祉事務所・税務署・都道府県税事務所・警察署に事前にお問い合わせください。

■ボディカラー／内装色

ベース車と同一となります。ただし、「アンシャンテ 送迎タイプ」「チェアキャブ リフタータイプ」「チェアキャブ スロープタイプ」の内装色はサンドベージュ(P)のみとなります。また、2ORSのカラーベルトにボディカラーの設定はございません。(アクセントカラーのみとなります)

LV展示場 カレスト座間、カレスト葛張、オートテックプラザをはじめ全国各地にLV展示場がございます。詳しくはホームページをご覧ください。LV.nissan.co.jp

ご使用の車のLV改造のご相談は 現在ご使用の日産車をLVに改造するご相談を承っております。詳しくは(株)オートテックエルコまでお問い合わせ下さい。電話(0467)87-8352

ライフケアビークル 日産自動車グループでは、生活のいろいろなシーンで、お役に立ちたいとの意味を込め、福祉車両を「ライフケアビークル」LV(Life Care Vehicles)と呼んでいます。

詳しい情報をインターネットホームページでもご覧いただけます。▶ LV.nissan.co.jp

日産自動車株式会社

〒104-8023 東京都中央区銀座6丁目17番1号

www.nissan.co.jp

スピードおさえ、いい運転。
シートベルトとチャイルドシートを忘れずに。

お問い合わせ・ご相談内容につきましては、お客様対応や品質向上のために記録し活用させていただいております。また、販売会社等からご返答させていただくことが適切と判断した内容は、必要を範囲で情報を開示し、当該販売会社等からお客様にご連絡をさせていただく場合もございますので、あらかじめご了承ください。なお、当社における個人情報の取り扱いに関する詳細は、「日産自動車ホームページ」及び「オートテックジャパンホームページ」に掲載しております。



お問い合わせ・ご相談は下記へお願いいたします。

株式会社 オートテックジャパン
〒253-8571 神奈川県茅ヶ崎市萩園824-2
電話 (0467)87-8001
www.autech.co.jp

●このカタログの内容は2005年5月現在のものです。仕様が予告なく変更されることもあります。 AJ-SE7-0505K1
●ボディカラーおよび内装色は、印刷インキや撮影条件などから、実際の色と異なって見えることがあります。 C48CJ