

SERENA

LVシリーズ

アンシャンテ



●セカンドシートタイプ



●セカンドシートタイプ 脱着シート



●助手席タイプ



●ステップタイプ



●ユニバーサルアンシャンテ

チェアキャブ



●リフタータイプ



●スロープタイプ

ドライビングヘルパー



●オーテックドライブギア

SERENA

LVシリーズ

おすすめするお客様

ご家庭や施設でのご利用に

車のシートに座らせて
あげたいとお考えの方

お乗せする方のお体の状態の例

- ・ひざや腰に痛みを感じている方
- ・普段は、杖や車いすをお使いの方
…など

主に
ご家庭向け

施設・法人向け

車いすのまま
お乗せしたいとお考えの方

主に下肢が不自由な方で、
ご自分で運転される方に

アンシャンテシリーズ

Enchanté

車への乗り込みが楽な装備を
装着したLV

チェアキャブシリーズ

Chair Cab

車いすのまま車内に
乗り込める装置を装着したLV

ドライビングヘルパーシリーズ

Driving Helper

体の不自由な方が運転するための
運転補助装置を装着したLV

様々な場面、様々な用途…セレナLVシリーズの中から あなたの探す一台がきっと見つかります。

ライフケアビークル

日産自動車グループでは、生活のいろいろなシーンで、お役に立ちたいとの意味を含め、福祉車両を「ライフケアビークル」LV(Life care Vehicle)と呼んでいます。

LVのタイプ

●セカンドシートタイプ

回転～昇降がすべて電動の「スライドアップシート」をセカンドシートに装備



商品紹介	主要装備一覧	主要諸元
P.4 P.5	P.10 P.11	P.17

●助手席タイプ

回転～昇降がすべて電動の「スライドアップシート」を助手席に装備。



商品紹介	主要装備一覧	主要諸元
P.6 P.7	P.10 P.11	P.17

●セカンドシートタイプ 脱着シート

スライドアップシートが介護式車いすになる「脱着シート」を装備。



商品紹介	主要装備一覧	主要諸元
P.8 P.9	P.11	P.17

●ユニバーサルアンシャンテ

「乗降用手すり」、「スライドステップ」の他、サードシートへの乗り降りを容易にする「専用シートレイアウト」を採用。



商品紹介	主要装備一覧	主要諸元
P.12 P.13	P.15	P.17

●ステップタイプ

乗り降りの負担を軽減する電動式の「スライドステップ」を装備。



商品紹介	主要装備一覧	主要諸元
P.14	P.15	P.17

●リフタータイプ

車いすのまま乗降可能な全自動「リフター」を装備。



商品紹介	主要装備一覧	主要諸元
P.18 P.19	P.22	P.23

●スロープタイプ

車いすのまま介助者と一緒に乗降可能な全自動「スロープ」を装備。



商品紹介	主要装備一覧	主要諸元
P.20 P.21	P.22	P.23

●オーテックドライブギア タイプe/ オーテックドライブギア

足の不自由な方がドライビングを楽しめる手動運転装置を装備。



商品紹介	主要装備一覧	主要諸元
P.24 P.25	P.27	P.26



アンシャンテ セカンドシートタイプ

家族みんなで安心・快適。

標準ルーフ

V-Gナビパッケージ	<2WD>272.3万円	V	<2WD>240.3万円
	<4WD>297.3万円		<4WD>265.3万円

ハイルーフ

V-Gナビパッケージ	<2WD>276.3万円	V-G	<2WD>255.3万円
	<4WD>301.3万円		<4WD>280.3万円

電動式スライドアップシートに、室内からも操作できる電動シートスライド&リクライニング機能を新装備。より便利になりました。

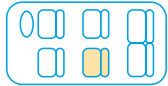
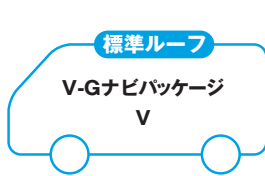

7人乗り



PHOTO: 標準ルーフ アンシャンテ「セカンドシートタイプ」V-Gナビパッケージ(2WD)。ボディカラーはアクアブルー(TPM) (#B12)。オプション装着車。

スライドアップシート操作方法

昇降能力 100kg

●上昇(電動)

操作スイッチ、またはワイヤレスリモコン(オートテック扱いオプション)を操作してシートを上昇させます。

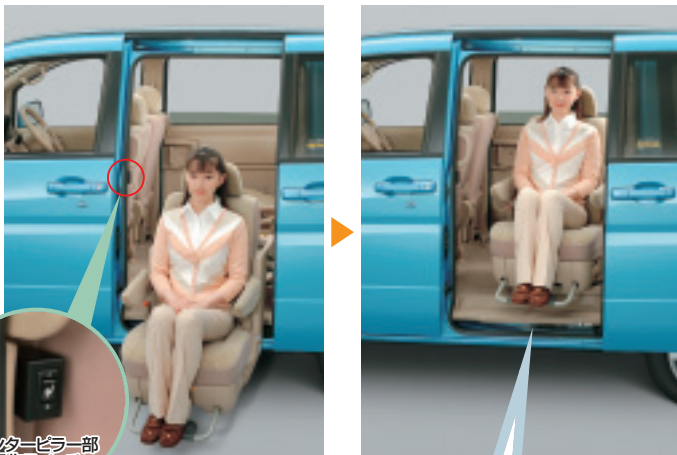

センターピラー部
操作スイッチ

●回転(電動)

引き続き、ワンモーションのスムーズな動きで自動的に前向きに回転します。

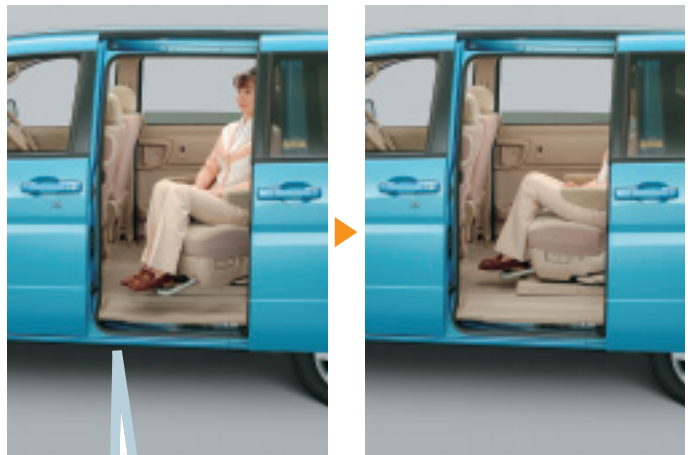

※写真は乗車時を再現しています。降車時はこの逆の操作となります。安全のため、シートの操作は介助者が行ってください。

「V-Gナビパッケージ」「V-G」グレードは、ベース車に標準装備の「リモコンオートスライドドア 後席スイッチ」は装備されません。

POINT

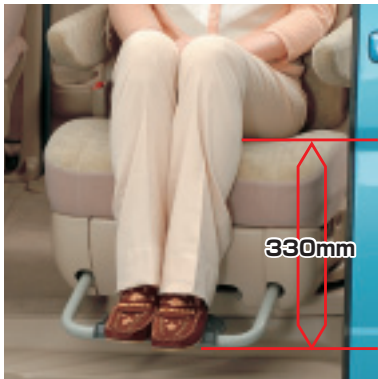

ひざをかかえることなく、楽な姿勢で乗降できます。

シートは、車いすの高さとほぼ同じ高さ(地上から450mm)まで下がりますので、車いすからの移乗も楽にできます。

POINT



足元スペースも余裕のスライドアップシート。



スライドアップシートにも、ISO FIX対応チャイルドセーフティシートが装着できます。

※写真はイメージです。

※各寸法値はメーカー設計値であり参考値です。

電動シートスライド機構

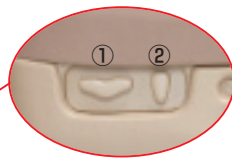
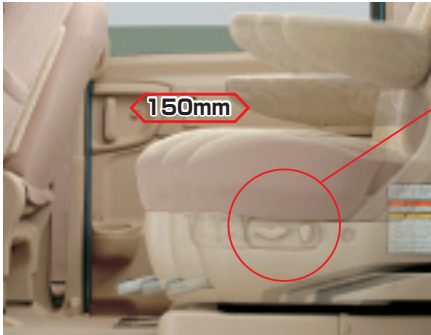

シート左側
①シートスライドスイッチ
②シートリクライニングスイッチ

電動リクライニング

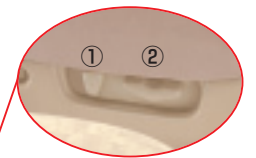
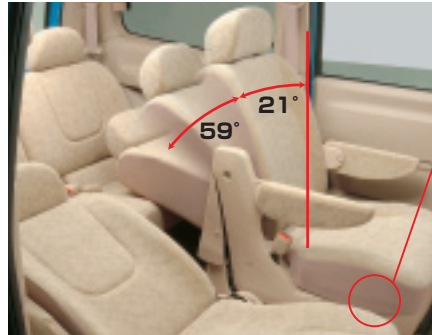

シート右側
①シートリクライニングスイッチ
②シートスライドスイッチ

操作スイッチはスライドアップシート左右両側に設置し、乗車中に介助者が操作することや、スライドアップシートに座られた方ご自身で操作が容易にできます。

シート下降時には、昇降が可能な位置まで自動的に調整してから下降を開始します。

室内



スライドアップシートのアームレストは可倒式です。

※全席フルフラットになりません。
※セカンドシート（右側）は左側のアームレストが装着されません。
※この状態では走行しないでください。



セカンドシート（右側）にもアームレストを装着し、となりの席に移られた場合でも快適にお過ごしいただけます。

足置きステップ（スライド式）

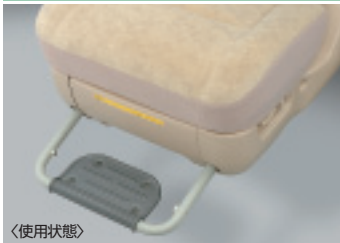

スライドアップシート作動時に足を置くステップです。

〈使用状態〉

〈収納状態〉

ワイヤレスリモコン（オーテック扱いオプション）



スライドアップシートを操作するリモコンです。

※シートスライド、シートリクライニングは操作できません。

■二面図

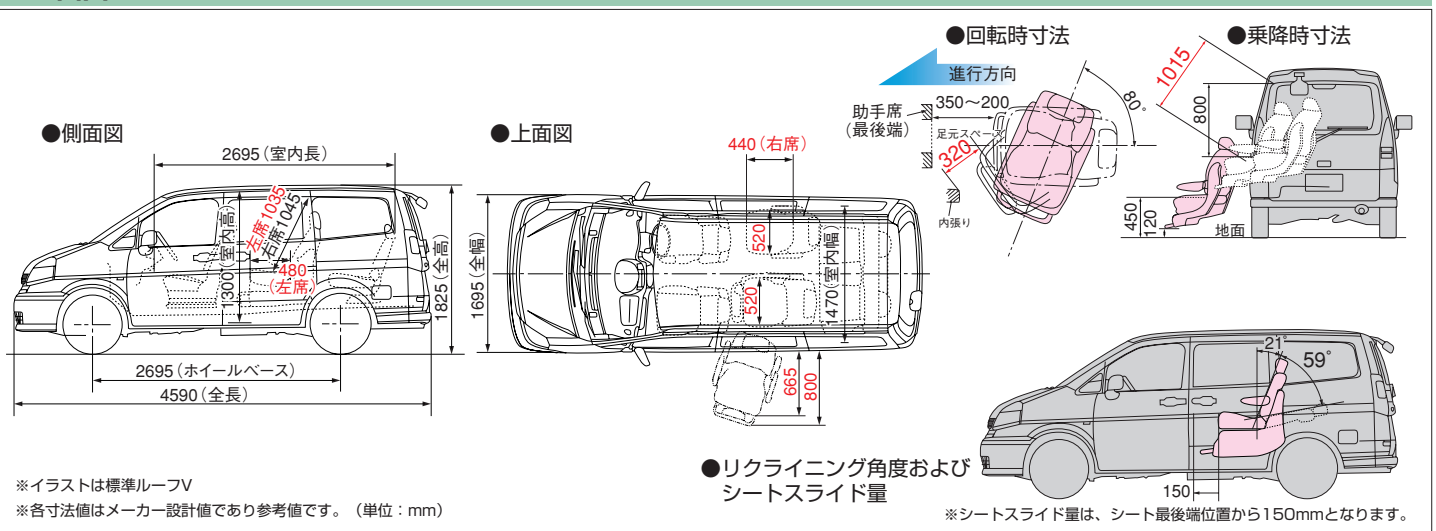

⚠️ ご検討にあたってご留意いただきたい点

- シートに深く着座できない方、膝が曲がらない方は、足がボディにあたり、座った状態でのシートの回転が困難になります。
- 座高の高い方、首の曲がらない方は、頭部がピラーにあたり、乗車が困難になります。
- 介助者の力が弱い場合には、乗り降りが困難になります。また、安全のため各操作は介助者が確実に行ってください。
- スライドアップシートにはシートベルトで固定するタイプのチャイルドセーフティシートは装着できません。

●価格にはスペアタイヤ、標準工具が含まれます。●ホワイトパール(3P)〈#QX1・特別塗装色〉は3.0万円高、ジャンパンシルバー(TM)／スパークリングシルバー(M)〈#11A・特別塗装色〉は3.7万円高となります。●寒冷地仕様は、4WDが1.6万円高、2WDはフロントビスカスLSDとセットオプションとなるため4.6万円高となります。●保険料、税金(含む消費税)、登録に伴う費用等は別途申し受けます。●価格はメーカー希望小売価格です。価格は販売会社が独自に決めていますので、それぞれの販売会社にお問い合わせください。(TPM)はチタンパールメタリック、(3P)は3コートパール、(TM)はチタンメタリック、(M)はメタリックの略です。●印刷インキの性質上、実際の塗色とは異なって見える場合があります。



アンシャント 助手席タイプ

いつでもそばにいられる。

標準ルーフ		
V-Gナビパッケージ	<2WD>272.3万円	V-G <2WD>251.3万円
	<4WD>297.3万円	<4WD>276.3万円

ハイルーフ		
V-Gナビパッケージ	<2WD>276.3万円	V-G <2WD>255.3万円
	<4WD>301.3万円	<4WD>280.3万円

電動式スライドアップシートに、室内からも操作できる電動シートスライド&リクライニング機能を新装備。より便利になりました。

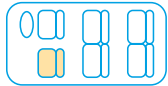

8人乗り



PHOTO: 標準ルーフ アンシャント「助手席タイプ」V-Gナビパッケージ(2WD)。ボディカラーはアクアブルー(TPM)(#B12)。オプション装着車。

スライドアップシート操作方法

昇降能力 100kg

●上昇(電動)

操作スイッチ、またはワイヤレスリモコン(オートロック扱いオプション)を操作してシートを上昇させます。

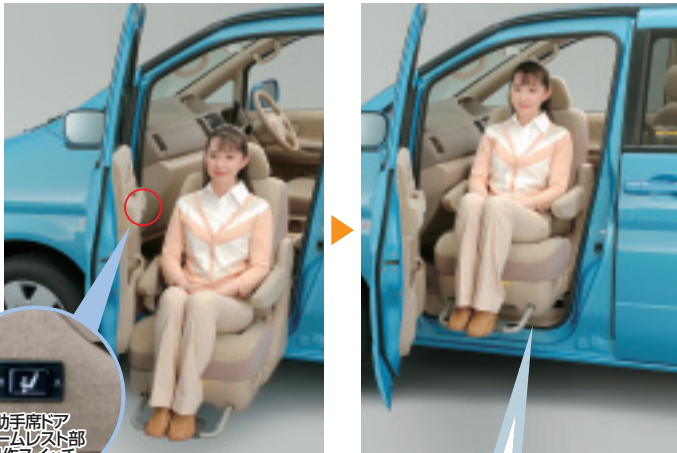

●回転(電動)

引き続き、ワンモーションのスムーズな動きで自動的に前向きに回転します。

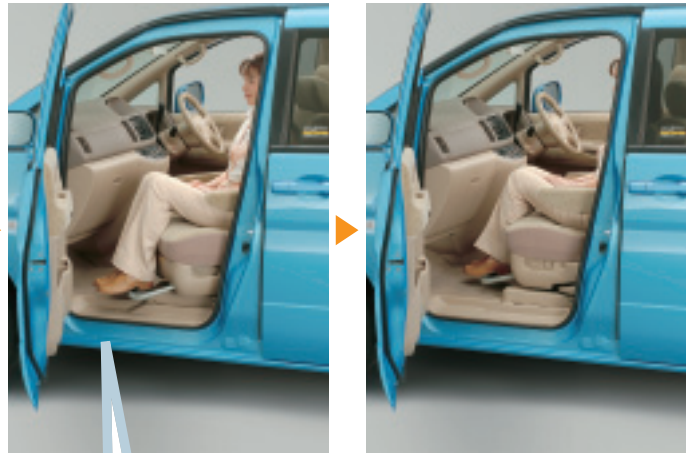

※写真は乗車時を再現しています。降車時はこの逆の操作となります。安全のため、シートの操作は介助者が行ってください。

POINT



ひざをかかえることなく、楽な姿勢で乗降できます。

シートは、車いすの高さとほぼ同じ高さ(地上から450mm)まで下がりますので、車いすからの移乗も楽にできます。

POINT



足元スペースも余裕のスライドアップシート。



スライドアップシートにも、追突された際、首へのダメージを抑えるアクティブヘッドレストを標準装備しました。

※各寸法値はメーカー設計値であり参考値です。

電動シートスライド機構

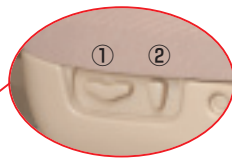
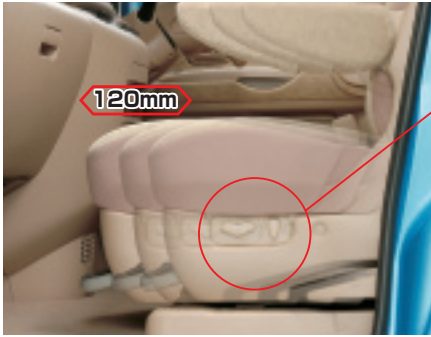

シート左側
①シートスライドスイッチ
②シートリクライニングスイッチ

電動リクライニング

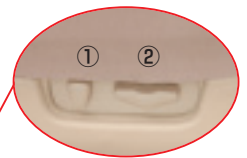
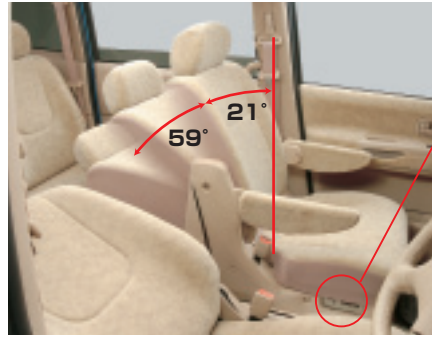

シート右側
①シートリクライニングスイッチ
②シートスライドスイッチ

操作スイッチはスライドアップシート左右両側に設置し、乗車中に介助者が操作することや、スライドアップシートに座られた方ご自身で操作が容易にできます。

シート下降時には、昇降が可能な位置まで自動的に調整してから下降を開始します。

室内



スライドアップシートのアームレストは両側に装着されており、可倒式です。

※全席フルフラットになりません。
※この状態では走行しないでください。

足置きステップ(スライド式)



スライドアップシート作動時に足を置くステップです。

ワイヤレスリモコン(オーテック扱いオプション)



スライドアップシートを操作するリモコンです。

※シートスライド、シートリクライニングは操作できません。

電動式スライドステップ(オーテック扱いオプション)



スライドドア下に左側又は左右セットで装着可能です。

*電動式スライドステップの詳細はP14をご覧ください。

■二面図

●側面図

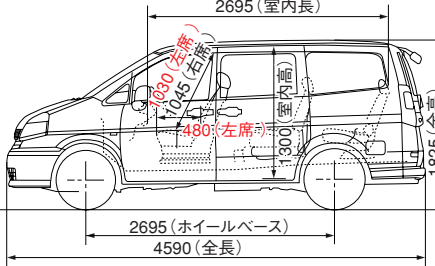

●上面図

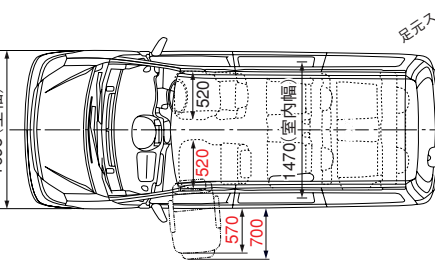

●回転時寸法

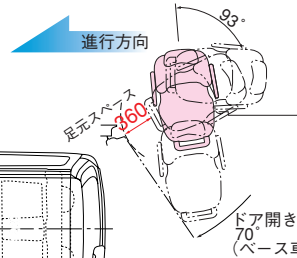

●乗降時寸法

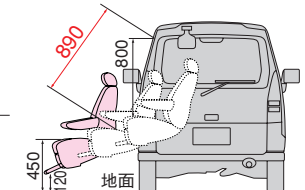

●リクライニング角度およびシートスライド量

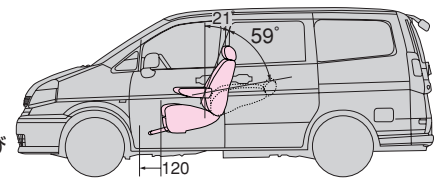

※シートスライド量は、シート最後端位置から120mmとなります。

※イラストは標準ルーフ

※各寸法値はメーカー設計値であり参考値です。(単位: mm)

⚠️ ご検討にあたってご留意いただきたい点

- シートに深く着座できない方、膝が曲がらない方は、足がボディにあたり、座った状態でのシートの回転が困難になります。
- 座高の高い方、首の曲がらない方は、頭部がピラーにあたり、乗車が困難になります。
- 介助者の力が弱い場合には、乗り降りが困難になります。また、安全のため各操作は介助者が確実に行ってください。
- スライドアップシートにはチャイルドシートが装着できません。
- オーテック扱いオプションの「電動式スライドステップ」は、地面との距離が近くなっているため、縁石や段差の大きな場所や不整地路等では、路面等と干渉する場合があります。あらかじめ、ご承知おきください。

●価格にはスペアタイヤ、標準工具が含まれます。●ホワイトパール(3P)〈#QX1・特別塗装色〉は3.0万円高、ジャンパシルバー(TM)／スパークリングシルバー(M)〈#11A・特別塗装色〉は3.7万円高となります。●寒冷地仕様は、4WDが1.6万円高、2WDはフロントビスカスLSDとセットオプションとなるため4.6万円高となります。●保険料、税金(含む消費税)、登録に伴う費用等は別途申し受けます。●価格はメーカー希望小売価格です。価格は販売会社が独自に決めていますので、それぞれの販売会社にお問い合わせください。(TPM)はチタンパールメタリック、(3P)は3コートパール、(TM)はチタンメタリック、(M)はメタリックの略です。●印刷インキの性質上、実際の塗色とは異なって見える場合があります。



アンシャント セカンドシートタイプ 脱着シート

行動範囲さらに広がる。

標準ルーフ		ハイルーフ	
V-Gナビパッケージ	<2WD>291.8万円 <4WD>316.8万円	V	<2WD>259.8万円 <4WD>284.8万円
		V-Gナビパッケージ	V-G
		<2WD>295.8万円 <4WD>320.8万円	<2WD>274.8万円 <4WD>299.8万円

スライドアップシートがそのまま車いすに。
お出かけ先での移乗がなくなり、
さらに便利です。



PHOTO: 標準ルーフ アンシャント「セカンドシートタイプ脱着シート」V(2WD)
ボディカラーはダイヤモンドシルバー(M) (#KY0)。オプション装着車。

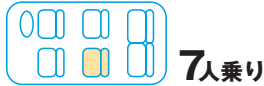

スライドアップシート操作方法

昇降能力 100kg

●回転(電動)～下降(電動)
操作スイッチ(センターピラー部)、またはワイヤレスリモコン(オーテック扱いオプション)を操作してシートを回転～下降させます。

●シート脱着
車いすの車輪が地面に接地し、スライドアップシートが自動的に止まるまで操作スイッチを押してください。シートの両サイドにあるストラップをはずし、シートを手前に引き出します。



センターピラー部
操作スイッチ

※写真は降車時を再現しています。乗車時はこの逆の操作となります。安全のため、シートの操作は介助者が行ってください。
[V-Gナビパッケージ][V-G]グレードは、ベース車に標準装備の「リモコンオートスライドドア 後席スイッチ」は装備されません。

POINT



車内固定時

脱着式スライドアップ
シートの車輪はシート
の昇降に合わせて自動
的に出し入れされます。



車いす使用時

POINT



シートの両サイドのストラップ
により、脱着式スライドアップ
シートの固定、取外しが簡単
に行えます。

脱着式スライドアップシート

～自動車用シートを採用した乗り心地のよい介助式の車いすです～

セカンドシートが簡単な操作でそのまま車いすになります。車輪はシートの昇降に合わせて、自動的に入れられるので面倒な操作の必要がありません。



ハンドル&ブレーキレバー

ハンドルは便利な折りたたみ式です。

脱着式スライドアップシート諸元

各部寸法		主な機能
全長	1075mm	<ul style="list-style-type: none"> ・アームレスト：可倒式 ・シートバック：リクライニング式 ・リクライニング角度： <ul style="list-style-type: none"> 3rdシート最前時 後傾角60° 3rdシート最後時 後傾角85°
全幅	645mm	
全高	1150mm	
座面奥行き	465mm	
座面幅	450mm	
座面高さ	500mm	
総重量	50kg	

ワイヤレスリモコン(オーテック扱いオプション)

スライドアップシートを操作するリモコンです。



室内



- ・脱着式スライドアップシートのハンドルは折りたたみが可能ですので、サードシートに座った方の邪魔になりにくくなっています。
- ・セカンドシート(右側)は左側のアームレストが装着されません。
- ・脱着式スライドアップシートとセカンドシート(右側)の間は、120mmとなっております。脱着式スライドアップシートは、シートスライドができません。

■二面図

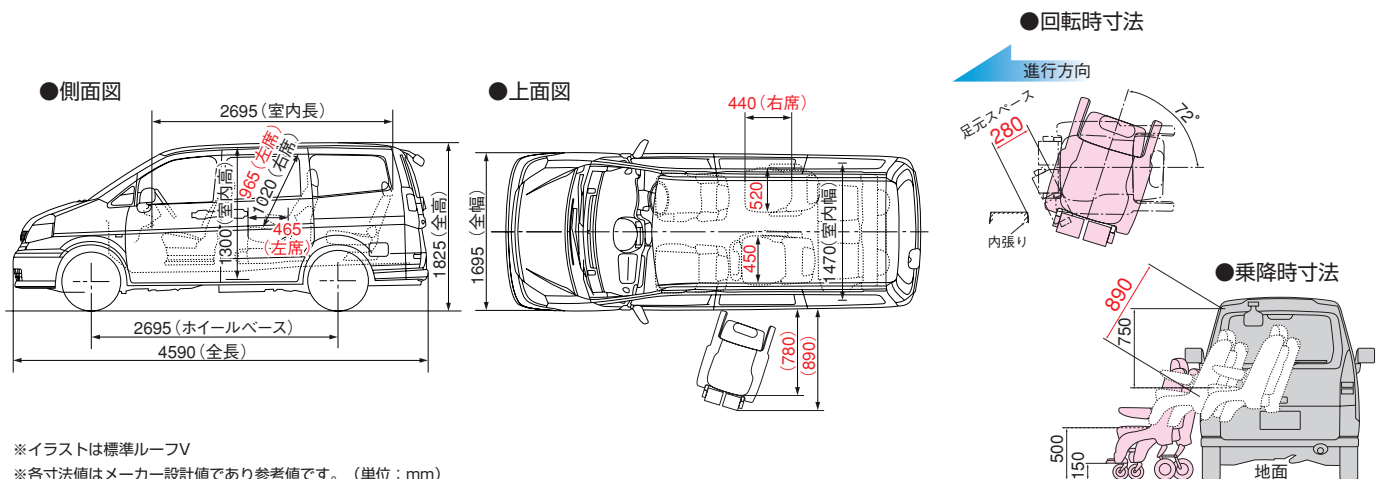

⚠️ ご検討にあたってご留意いただきたい点

- シートに深く着座できない方、膝が曲がらない方は、足がボディにあたり、座った状態でのシートの回転が困難になります。
- 座高の高い方、首の曲がらない方は、頭部がピラーにあたり、乗車が困難になります。
- 介助者の力が弱い場合には、乗り降りが困難になります。また、安全のため各操作は介助者が確実に行ってください。
- スライドアップシートにはチャイルドシートが装着できません。

●価格にはスペアタイヤ、標準工具が含まれます。●ホワイトパール(3P)〈#QX1・特別塗装色〉は3.0万円高、シャンパンシルバー(TM)／スパークリングシルバー(M)〈#11A・特別塗装色〉は3.7万円高となります。●寒冷地仕様は、4WDが1.6万円高、2WDはフロントビスカスLSDとセットオプションとなるため4.6万円高となります。●保険料、税金(含む消費税)、登録に伴う費用等は別途申し受けます。●価格はメーカー希望小売価格です。価格は販売会社が独自に決めているので、それぞれの販売会社にお問い合わせください。(M)はメタリック、(3P)は3コートパール、(TM)はチタンメタリック略です。●印刷インキの性質上、実際の塗色とは異なって見える場合があります。

■アンシャンテ セカンドシートタイプ/助手席タイプ/セカンドシートタイプ 脱着シート主要装備一覧

全車標準装備	車種	アンシャンテ						メーカーオプション・ オーテック扱い オプション 希望小売価格 (円)
		セカンドシートタイプ			助手席タイプ			
		V-Gナビパッケージ	V-G	V	VGナビパッケージ	V-G	V	
		7人乗り			8人乗り			
	グレード別装備	2WD/4WD	ハイルーフ	標準ルーフ	標準ルーフ/ハイルーフ	ハイルーフ	標準ルーフ	
		2WD/4WD	ハイルーフ	標準ルーフ	標準ルーフ/ハイルーフ	ハイルーフ	標準ルーフ	
		2WD/4WD	ハイルーフ	標準ルーフ	標準ルーフ/ハイルーフ	ハイルーフ	標準ルーフ	
		2WD/4WD	ハイルーフ	標準ルーフ	標準ルーフ/ハイルーフ	ハイルーフ	標準ルーフ	
		2WD/4WD	ハイルーフ	標準ルーフ	標準ルーフ/ハイルーフ	ハイルーフ	標準ルーフ	

■視界	●サイドガラスフリップアウト ●熱線リヤウィンドウ(タイマー付) ●ハロゲンヘッドランプ ●UVカットガラス(フロント) ●UVカット断熱グリーンガラス(フロントドア) ●防眩式ルームミラー ●広角ドアミラー	プライバシーガラス(UVカット断熱機能付、スライドドア・リヤサイド・バックドア) 電動格納式リモコンカラードドアミラー フロント無段間けつ式ワイパー リヤ間けつ式ワイパー (注1) リヤアンダーミラー (注2) キセノヘッドランプ(ヘッドランプレライザー付)+フロントバンパー裾込みハロゲンフォグランプ	○	○	○	○	○	○	
■運転席まわり	●集中ドアロック ●フロントドア大型ポケット ●フェー エルフィルターリッドオープナー ●抗菌仕様(ステアリン グ、シフトノブ) ●パワーステアリング ●フロント ドアミニポケット ●運転席インストポケット ●3モー ド液晶オド・トリップメーター付コンビメーター ●シ フトポジションインジケーター ●キー抜き忘れ警報 ●ヘッドランプ消し忘れ警報 ●燃料残量警告灯 ●フロ ント昇降グリップ ●半ドア警告灯 ●マップランプ(ド ア連動) ●足踏み式パーキングブレーキ(フットリリ ース式) ●フットレスト ●灰皿照明	チルトステアリング ウレタン4本スポークステアリング 本革巻4本スポークステアリング リモートコントロールエントリーシステム(作動確認機能付) インテリジェントキー(運転席・助手席・バックドア感知、作動確認機能付、キー2セット) 運転席パニティミラー 助手席パニティミラー パワーウィンドウ(フロントドア、スライドドア) (雨水タイプ、運転席はワンタッチ、キーオフ後作動、挟み込み防止機構付) センターポケット (注3)	○	○	○	○	○	○	75,000
■空調	●クリーンフィルター	オゾンセーフフルオートエアコン+リヤアウトクーラー&リングダイヤル式ヒーターコントロール リヤヒーター (注4)	○	○	○	○	○	○	
■オーディオ	●ガラスアンテナ ●4スピーカー	MD・CD一体AMFM電子チューナーラジオ(デジタル時計組み込み、120W、 FMダイヤルオート、MD/CDオートチューン対応機能付) (注5) TVナビゲーションシステム(DVD方式、7インチワイド液晶モニター・VICS(FM修正)機能、TVチューナー (注3)(注6)(注7)) ビデオ端子	○	○	○	○	○	○	
■インテリア	●キー連動室内照明システム ●セカンドシートパーソナルランプ&サードシートルームランプ(注8) ●ラゲッジルームランプ ●グローブボックス ●スライドドアポケット ●どこでも灰皿(脱着式後席灰皿) ●ラゲッジサイドフック(2個) ●ラゲッジフロアフック(4個) ●チャイルドセーフティドアロック ●スライドドア昇降グリップ	フロントセンターテーブル サイドトリム フロント セカンド サード リッド付インストアパブテーブル (注7) インストアボックス リヤロッキングユーティリティグリップ(コートフック付) カップホルダー フロント2個+セカンドボトルホルダー2個+サード1個 フロント2個+セカンドボトルホルダー2個+サード2個 電源コンセント(AC100V・100W)	○	○	○	○	○	○	40,000
■シート	シート地 運転席・助手席アームレスト シートバックポケット(助手席) セカンドシート サードシートマルチアジャスタタイプ(横跳ね上げ式) (注9)	マルチスライドシート スプリットタイプ(55分割)撥水・耐摩耗・耐汚染機能付(バックシートフル付) キャプションシート(右席:右側アームレスト/回転対応機能付) マルチスライドシート リッド付インストアパブテーブル (注7) インストアボックス リヤロッキングユーティリティグリップ(コートフック付) カップホルダー フロント2個+セカンドボトルホルダー2個+サード1個 フロント2個+セカンドボトルホルダー2個+サード2個 電源コンセント(AC100V・100W)	○	○	○	○	○	○	
■外装/タイヤ・ホイール	●カラードバンパー ●カラードドアアウトサイドハンドル ●195/65R15 91Sラジアルタイヤ ●スペアタイヤ(応急用タイヤ)	スライドドア パノラマルーフ+リヤ大型ルームランプ+大型ルーフスポイラー (注10) フロントグリル ハイルーフ専用ルーフスポイラー 15インチフルホイールカバー	○	○	○	○	○	○	25,000 50,000 標準ルーフ135,000 ハイルーフ105,000
■安全/メカニズム	●運転席シートベルト非着用時警告灯 ●前席ELR付3点式シートベルト ●フロントシート上下調整式シートベルトアンカー ●サイドアビーム(フロント・スライドドア) ●ハイマウントストップランプ(バックドア組込み) ●フロントベンチレーター付ディスクブレーキ	運転席・助手席SRSエアバッグシステム 運転席・助手席アクティブヘッドレスト ABS(アンチロックブレーキシステム) ブレーキアシスト EBD(電子制御制動力配分システム) バックビューモニター(車幅距離表示機能付)(カラー) フロントシートロードリミッター付プリテンションシートベルト チャイルドシート固定機構付シートベルト(セカンド・サード左右2席) セカンド・サードシートELR付3点式シートベルト(中央席は2点式) (注12) フロントビスカスLSD(リミテッドスリップデフ) (注13) スタビライザー(フロント)	○	○	○	○	○	○	◆
■アンシャンテ専用装備	助手席 セカンドシート 電動式スライドステップ(左右セット)	スライドアップシート(電動回転・両側アームレスト付) スライドアップシート(電動回転・左席・両側アームレスト付) (ISO FIX対応チャイルドシート用アンカー付) (注14) 電動式スライドステップ(左右セット) ワイヤレスリモコン(スライドアップシート用) 電動式スライドステップ(左側) 電動式スライドステップ(左右セット)				☆E41	☆E41	☆E41	30,000 135,000 250,000
■オーテック扱いディーラーオプション	乗降用ドア手すり (グリップカバー付) 専用フロアカバー 専用シート全カバー 専用シート半カバー 車いす収納装置(電動式) 車いす固定用ゴムネット 胸部固定ベルト かさチャンテ トランスファーボード 車いすマークステッカーセット(4枚セット) 車いすマークステッカー(マグネット式1枚)	左スライドドア前側 (注15) 右スライドドア前側 (注15) 専用フロアカバー 専用シート全カバー 専用シート半カバー 車いす収納装置(電動式) (注16) 車いす固定用ゴムネット (注16) 胸部固定ベルト かさチャンテ トランスファーボード 車いすマークステッカーセット(4枚セット) 車いすマークステッカー(マグネット式1枚)	○	○	○	○	○	○	
■寒冷地仕様	ワイパーデアイサー※、ヒーター付ドアミラー等 大型バッテリー	2WD 4WD (注17)	△	△	△	△	△	△	16,000

●注記につきましてはP11をご覧ください。

■ アンシャント専用装備 □ 標準装備 ▲ メーカーオプション(ご注文時に申し受けます)
 ☆ オートテック扱いオプション(ご注文時に申し受けます) □ オートテック扱いディーラーオプション

全車標準装備	グレード別装備	アンシャント			メーカーオプション・ オートテック扱い オプション 希望小売価格 (円)
		セカンドシートタイプ 脱着シート			
		V-G ナビパッケージ	V-G	V	
		7人乗り	ハイルーフ	標準ルーフ	
		標準ルーフ/ハイルーフ	ハイルーフ	標準ルーフ	
		QR20DE (NEO)			
		2WD/4WD			
■ 視界					
● サイドガラスフリップアウト	プライバシーガラス (UVカット断熱機能付、スライドドア・リヤサイド・バックドア)	○	○	○	
● 熱線リヤウィンドウ (タイマー付)	電動格納式リモコンカラードドアミラー	○	○	○	
● ハロゲンヘッドランプ	フロント無段階切替ワイパー	○	○	○	
● UVカットガラス (フロント)	リヤ間切替ワイパー (注1)	○	○	○	
● UVカット断熱グリーンガラス (フロントドア)	リヤアンダーミラー (注2)	○	○	○	
● 防眩式ルーフミラー ● 広角ドアミラー	キセノンヘッドランプ (ヘッドランプレベライザー付) + フロントバンパー・総込みハロゲンフォグランプ	△	△	△	75,000
■ 運転席まわり					
● 集中ドアロック ● フロントドア大型ポケット ● フェルフィラーリッドオープン ● 抗菌仕様 (ステアリング、シフトノブ) ● パワーステアリング ● フロントドアミニポケット ● 運転席インストポケット ● 3モード液晶オド・トリップメーター付コンビメーター ● シフトポジションインジケーター ● キー抜き忘れ警報 ● ヘッドランプ消し忘れ警報 ● 燃料残量警告灯 ● フロント昇降グリップ ● 半ドア警告灯 ● マップランプ (ドア連動) ● 足踏み式パーキングブレーキ (フットリリース式) ● フットレスト ● 灰皿照明	チルトステアリング ウレタン4本スポークステアリング 本革巻4本スポークステアリング リモートコントロールエントリーシステム (作動確認機能付) インテリジェントキー (運転席・助手席・バックドア感知、作動確認機能付、キー2セット) 運転席パニティミラー 助手席パニティミラー パワーウィンドウ (フロントドア、スライドドア) (防水タイプ、運転席はワンタッチ、キーオフ後作動、挟み込み防止機構付) センターポケット (注3)	○	○	○	40,000
■ 空調					
● クリーンフィルター	オゾンセーフオートエアコンリヤオートクーラー&リングダイヤルヒーターコントロールリヤヒーター (注4)	○	○	○	
■ オーディオ					
● ガスアンテナ ● 4スピーカー	MD・CD一体AM/FM電子チューナーラジオ (デジタル時計組み込み、120W、FMダイバースティ、MD・CDオートチェンジャー対応機能付) (注5) TVナビゲーションシステム (DVD形式、7インチディスプレイモニター/VCS/FM多重機能、TVチューナー (注3) (注6) (注7) ビデオ端子	○	○	○	
■ インテリア					
● キー連動室内照明システム ● セカンドシートパーソナルランプ&サードシートルームランプ (注8) ● ラゲッジルームランプ ● グローブボックス ● スライドドアポケット ● どこでも灰皿 (脱着式後席灰皿) ● ラゲッジサイドフック (2個) ● ラゲッジフロアフック (4個) ● チャイルドセーフティドアロック ● スライドドア昇降グリップ	フロントセンターテーブル サイドトリム リッド付インストアップパートレイ (注7) インストドアボックス リヤロングユティリティグリップ (コートフック付) カップホルダー 電源コンセント (AC100V・100W)	○ ○ トリコット ○ 樹脂 ○ 樹脂 ○ 樹脂 ○ 樹脂 ○ 樹脂 ○ 樹脂 ○ 樹脂 ○ 樹脂	○ ○ トリコット ○ 樹脂 ○ 樹脂 ○ 樹脂 ○ 樹脂 ○ 樹脂 ○ 樹脂	○ ○ トリコット ○ 樹脂 ○ 樹脂 ○ 樹脂 ○ 樹脂 ○ 樹脂 ○ 樹脂	
■ シート					
シート地 運転席・助手席アームレスト シートバックポケット (助手席) セカンドシート サードシートマルチアップタイプ (横跳ね上げ式) (注9)	マルチスライドシート リモンオートスライドドア (挟み込み防止機構付) (助手席側) オートクローゼージャー (運転席側) 両側オートクローゼージャー マルチスライドシート スプリットタイプ (55分動・駆動式・対座機能・シートバックテール付) キャブシート (右席: 右側アームレスト・回転対座機能付) サードシートマルチアップタイプ (横跳ね上げ式) (注9)	○ トリコット ○ トリコット ○ トリコット ○ 右のみ ○ 右のみ ○ 右のみ	○ トリコット ○ トリコット ○ トリコット ○ 右のみ ○ 右のみ ○ 右のみ	○ トリコット ○ トリコット ○ トリコット ○ 右のみ ○ 右のみ ○ 右のみ	
■ 外装/タイヤ・ホイール					
● カラードバンパー ● カラードドアアウトサイドハンドル ● 195/65R15 91Sラジアルタイヤ ● スペアタイヤ (応急用タイヤ)	スライドドア パノラマルーフ+リヤ大型ルームランプ+大型ルーフスポイラー (注10) フロントグリル ハイルーフ専用ルーフスポイラー 15インチフルホイールカバー	○ ○ ○ ○ ○ ○	○ ○ ○ ○ ○ ○	○ ○ ○ ○ ○ ○	25,000 50,000 標準ルーフ 135,000 ハイルーフ 105,000
■ 安全/メカニズム					
● 運転席シートベルト非着用時警告灯 ● 前席ELR付3点式シートベルト ● フロントシート上下調整式シートベルトアンカー ● サイドアビーム (フロント・スライドドア) ● ハイマウントストップランプ (バックドア組込み) ● フロントベンチレーテッドディスクブレーキ	運転席・助手席SRSエアバッグシステム 運転席・助手席アクティブヘッドレスト ABS (アンチロックブレーキシステム) ブレーキアシスト EBD (電子制御制動力配分システム) バックビューモニター (車幅/距離表示機能付) (カラー) フロントシートロードリミッター付プリテンションシートベルト チャイルドシート固定機構付シートベルト (セカンド・サード左右2席) セカンド・サードシートELR付3点式シートベルト (中央席は2点式) (注12) フロントビスカスLSD (リミテッドスリップデフ) (注13) スタビライザー (フロント)	○ ○ ○ ○ ○ ○ ○ ○ ○ ○ ○ ○	○ ○ ○ ○ ○ ○ ○ ○ ○ ○ ○ ○	○ ○ ○ ○ ○ ○ ○ ○ ○ ○ ○ ○	
■ アンシャント専用装備					
	セカンドシート 足置きステップ (スライドアップシート用) 跳上げ式 ワイヤレスリモコン (スライドアップシート用)	スライドアップシート (電動回転・左席・両側アームレスト付)	○ 脱着シート ○ 脱着シート ○ 脱着シート	○ 脱着シート ○ 脱着シート ○ 脱着シート	30,000
■ オートテック扱いディーラーオプション					
	鏡面ドアハンドル (グリップ付) 右スライドドア前側 (注15) 専用フロアカーペット 専用シート全カバー 専用シート半カバー 車いす収納装置 (電動式) (注16) 車いす固定用ゴムネット (注16) 胸部固定ベルト かさシャンテ 車いすマークステッカーセット (4枚セット) 車いすマークステッカー (マグネット式1枚)	□ □ □ □ □ □ □ □ □ □ □	□ □ □ □ □ □ □ □ □ □ □	□ □ □ □ □ □ □ □ □ □ □	
■ 寒冷地仕様					
	ワイパーデアイサー※、ヒーター付ドアミラー等 大型バッテリー (注17)	△◆ △◆	△◆ △◆	△◆ △◆	◆ 16,000

◆は46,000円のセット価格となります。
 ●メーカーオプションの価格は、メーカー希望小売価格です。価格は販売会社が独自に決めておりますので、それぞれの販売会社にお問い合わせください。消費税は別途申し受けます。
 ●オートテック扱いディーラーオプションはグレード、仕様により異なりますので、詳細は「オートテックオリジナルパーツカタログ」をご覧ください。カーライフアドバイザーにお問い合わせください。
 ●「メーカーオプション」「オートテック扱いオプション」はご注文時に申し受けて装着するため、ご注文後はお受けできませんので、ご了承ください。

◆はセットでメーカーオプションとなります。
 (注1) 寒冷地仕様はスチール製となり形状が異なります。
 (注2) ナビゲーションシステム装着車には装着されません。
 (注3) ナビゲーションシステム装着車は、センターポケットが装着されません。センターポケットの位置に「ビデオ端子」が装着されます。
 (注4) ベース車2WDにメーカーオプションのリヤヒーターは標準装備となります。
 (注5) MD・CDオートチェンジャー対応機能はディーラーオプションのMDまたはCDオートチェンジャーを装着した場合に作動します。
 (注6) DVDビデオ再生には対応しておりません。
 (注7) ナビゲーションシステム装着車はリッド付インストアップパートレイが装着されません。
 (注8) パノラマルーフ装着車はリヤ大型ルームランプとなります。
 (注9) サードシートマルチアップタイプはスライドしません。
 (注10) 標準ルーフのパノラマルーフ装着車は全高が60mm高くなります。また、ハイルーフ車のルーフスポイラーは標準仕様ハイルーフ専用スポイラーと変更ありません。
 (注11) ハイルーフ車のみ装着となります。
 (注12) 7人乗りの場合セカンドシート中央2点式はありません。
 (注13) 2WDの寒冷地仕様のみを設定。
 (注14) 使用可能なISO FIXチャイルドセーフティシートはセナ用に認可を受けたもののみです。
 (注15) 乗降用ドア手すりを装着した場合、ベース車にて装備されるスライドドア昇降グリップは装着されません。
 (注16) オートテック扱いディーラーオプションの、「車いす収納装置(電動式)」、「車いす固定用ゴムネット」のいずれかを装着した場合、車両の消費税は非課税となります。
 (注17) セカンドシートタイプ、セカンドシートタイプ脱着シート、助手席タイプには大型バッテリーが標準装備されます。

※熱線でワイパーレードとフロントガラスとの氷結を溶かす装置です。
 □ 表内の緑色文字は室内快適性能「インナーグリーン」の装備です。