



Innovation  
that excites

# NV100 CLIPPER RIO

日産NV100クリッパー リオ

# NV100 CLIPPER

日産NV100クリッパー

チェアキャブ



出かける喜びを、一人でも多くの方へ



# 大きな車いすが乗せられる、小さな 車いす仕様車



Photo: NV100クリッパー リオ チェアキャブ(2WD)。  
ボディカラーはシルキーシルバー(M)<#Z2S>

## NV100 CLIPPER RIO

### NV100クリッパー リオ チェアキャブ

メーカー希望小売価格

5ナンバー車

2WD	1,942,000円	(消費税非課税)
4WD	2,062,000円	(消費税非課税)

- リサイクル料金が別途必要となります。
- 価格にはタイヤ応急修理キットや標準工具が含まれます。
- 特別塗装色スノーパールホワイト(3P)<#Z7T>の場合 20,000円高(消費税非課税)となります。
- 保険料、税金、登録等に伴う諸費用は別途申し受けます。価格はメーカー希望小売価格です。価格は販売会社が独自に決めておりますので、それぞれの販売会社にお問い合わせください。
- 価格には特別塗装色代、およびディーラーオプション代は含まれておりません。

## リクライニング車いすも余裕の室内空間



クラストップレベル\*1  
1,410mm

\*1 軽キャブワゴンクラスの車いす仕様車。2018年2月現在、日産調べ。同製造事業車種も同様。

リヤシート付車\*2の中で  
一番広い室内空間



クラストップレベル\*2  
1,510mm

写真の車いすは参考例です。 \*2 軽キャブワゴンクラスの車いす仕様車(リヤシート付車)のリヤシートを格納した状態。2018年3月現在、日産調べ。同製造事業車種も同様。

# 車いすと並んで座っても4名乗り

さらに詳しい情報をWEBに掲載しています。

ライフケアビークル

検索

<http://lv.nissan.co.jp/LVCAR/NV100CLIPPERRIO/SLOPETYP/>



写真の車いすは参考例です。

車いすを乗せない時は  
リヤシートに2名座ることができます。

4名  
乗車



後席2名 前席2名

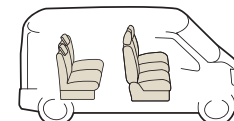

3名  
乗車

車いす + 前席2名

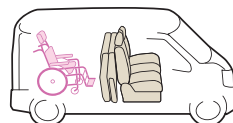

※リヤシート全てを格納した状態。

4名  
乗車

車いす + 後席1名 + 前席2名



## 先進安全テクノロジーを標準装備

### エマージェンシーブレーキ\*1\*2\*3

赤外線レーザーレーダーで前方の車両を検知。衝突の危険性があるとメーター内の警告灯とブザーでドライバーに注意を喚起するとともに、自動的に緊急ブレーキを作動させて衝突を回避、または衝突時の被害を軽減します。

危険を見つけて  
自動で止まる

エマージェンシーブレーキ

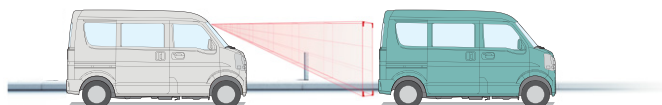

〈先進安全装備の注意事項〉\*1 安全装備はドライバーの安全運転を補助するものであり、あらゆる状況での衝突を回避するものではありません。システムの能力には限界があり、天候や路面状況などによっては作動しないことがありますので、システムだけに頼った運転はせず、天候や路面状況に合わせた運転、周囲の車両・歩行者の確認、十分な車間距離の確保など、安全運転を心がけてください。先進技術・機能の設定条件は、車種・グレードにより異なります。\*2 NV100クリッパー リオ チェアキャブのエマージェンシーブレーキは、約5~30km/hの範囲で前方の車両に作動します。また約15km/h以下で衝突回避の能力があります。詳しくはカーライフアドバイザーまでお問い合わせください。\*3 原則として歩行者や二輪車は検知しません。\*4 ブレーキをかけて車両を停止させる機能はありません。\*5 ガラスの壁面(ガラスドアやショーウィンドウなど)や網目状のフェンスなど、レーザーが反射しない場合は作動しません。

### 踏み間違い衝突防止アシスト\*1\*4\*5

駐車操作など停車~10km/h以下の低速走行時に、前方に壁などの障害物がある場合、アクセルペダルをブレーキペダルと間違えて強く踏み込んでしまうと、ドライバーにメーター内の警告灯とブザーで警告。さらに、自動的にエンジン出力を抑制することで、障害物への衝突被害を軽減します。

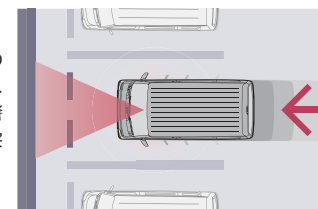

# 介護タクシーにも最適。軽8ナンバー車いす仕様車

さらに詳しい情報をWEBに掲載しています。

ライフケアビークル

検索

<http://lv.nissan.co.jp/LVCAR/NV100CLIPPER/CHAIRCAB/>



Photo: NV100クリッパー チェアキャブ(2WD)。  
ボディカラーはシルキーシルバー(M) <#Z2S>

## NV100 CLIPPER NV100クリッパー チェアキャブ

メーカー希望小売価格

2WD **1,667,000円** (消費税非課税)

8ナンバー車

- リサイクル料金が別途必要となります。
- 価格にはタイヤ応急修理キットや標準工具が含まれます。
- 保険料、税金、登録等に伴う諸費用は別途申し受けます。  
価格はメーカー希望小売価格です。価格は販売会社が独自に決めておりますので、それぞれの販売会社にお問い合わせください。
- 価格にはディーラーオプション代は含まれておりません。

## 座り心地のよいリヤシートで快適な移動空間



※リヤシートを格納すると大きな車いすでも余裕のスペースです。



車いす 前席2名

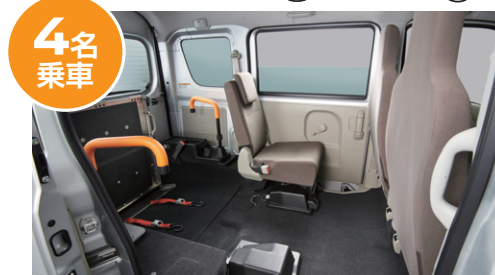
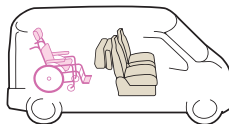

車いす 後席1名 前席2名

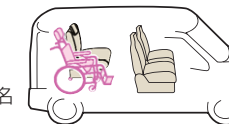

## クラストップレベル\*1\*2の室内空間



\*1 軽キャブ/クラスの車いす仕様車。2018年2月現在、日産調べ。  
同製造事業車種も同様。

\*2 前席に身長168cmの成人が自然な姿勢で着席した時の値。軽キャブ/クラスの車いす仕様車(リヤシート付車)の運転席側。2018年2月現在、日産調べ。  
同製造事業車種も同様。

## 標準装備

〈NV100クリッパー リオ チェアキャブ、NV100クリッパー チェアキャブ共通〉 ※写真はNV100クリッパー リオ チェアキャブ



**折りたたみ式スロープ(手動式)**  
簡単操作で、すばやく出し入れができます。

スロープ耐荷重 **200kg**



**乗降アシスト装置(電動ウインチ)**

ベルトを電動で巻き上げて、車いすの乗り降りを手助けします。

昇降能力 **120kg**

ワイレス  
リモコン



**車いす用シートベルト(3点式)**

安全性を高め、車いすの方の身体を保持します。



**車いす用手すり(左右)**

握りやすく、視認性の良いオレンジ色です。

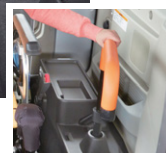

**夜間照明灯(スロープ部)**

夕暮れ時や夜間でも、車いすの固定が確実にできます。



**リヤヒーター**

後席用のヒーターを装備しています。冬場も暖かく快適です。

〈NV100クリッパー リオ チェアキャブ〉



オートエアコン



インテリジェントキー&プッシュエンジンスターター



〈NV100クリッパー チェアキャブ〉



マニュアルエアコン



リモートコントロール  
エントリーシステム



オーバーヘッドシェルフ

## オプション(オーテック扱いディーラーオプション)



写真はNV100クリッパー リオ チェアキャブ



素材アップ

**シートカバー\***

強力に水を弾く撥水素材のシートカバー。



**専用フロアカーペット\***

抗菌・防臭・防ダニ加工が施されています。写真はNV100クリッパー リオ チェアキャブ



**車いすスペース用フロアマット**

PVCLレザー製でフロアの汚れを防ぎます。

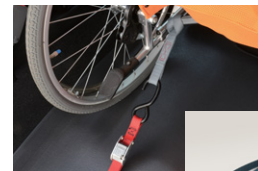

**アタッチングベルト**

長ベルト(500mm)2本、短ベルト(260mm)2本がセット。車いすにフックがかけにくい時に使用します。

\*標準車用のフロアカーペット、シートカバーは形状が合わないため装置の支障をきたすおそれがありますので、必ず専用のフロアカーペット、シートカバーを選択してください。

## 操作方法

〈NV100クリッパー リオ チェアキャブ、NV100クリッパー チェアキャブ共通〉 ※写真はNV100クリッパー リオ チェアキャブ



①解除ノブを引き上げ、スロープを広げながら接地させます。②ベルトフリーボタンを押します。③乗降アシスト装置（電動ウインチ）ベルトを手動で引き出してフックを車いすにかけます。④ワイヤレスリモコンの▲ボタンを押して車いすを乗車させ、⑤後部固定ベルト（手動式）のフックを車いすにかけます。再度、ワイヤレスリモコンを操作して車いすを固定します。最後に車いす用シートベルトを着用します。

### シートベルトの正しい着用方法

肩と腰のベルトはそれぞれ装着してください。

①腰ベルトをとめてから ②肩ベルトをかけます。  
シートベルトの受けの位置がそれぞれ異なります。



### ▲ シートベルトの着用時のご注意

●シートベルトは車いすの座面横またはアームレスト下の隙間を通して、腰骨のできるだけ低い位置にぴったりと着用します。

## 寸法

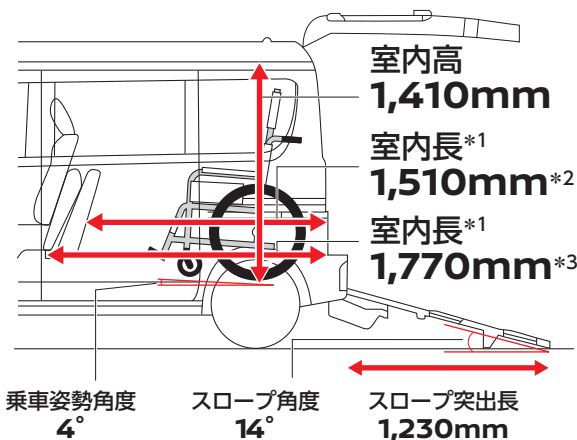
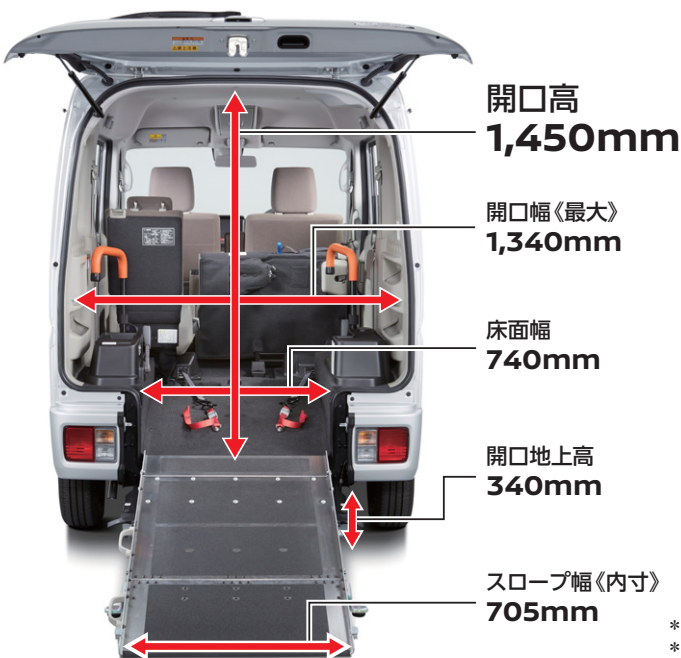

\*1 前席に身長168cmの成人が自然な姿勢で着座した時の値。  
\*2 NV100クリッパー リオ チェアキャブ、NV100クリッパー チェアキャブの助手席側の値。  
\*3 NV100クリッパー チェアキャブの運転席側の値。

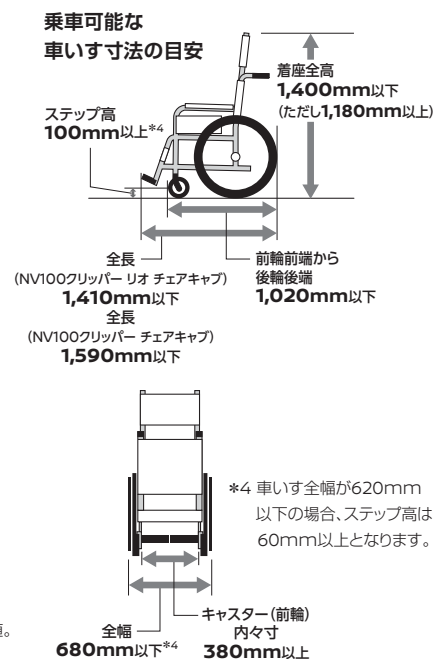

※写真はNV100クリッパー リオ チェアキャブ

### ▲ NV100クリッパー リオ チェアキャブ/NV100クリッパー チェアキャブ ご検討にあたってご留意いただきたい点

●安全のため各操作は介助者が行ってください。●スロープの出し入れの際には、車両後方及び車内に障害物がないか充分にご確認ください。(思わぬ事故につながる可能性があります。)●スロープで乗り降りされる際には、車いすの転倒防止のため必ず介助者が車いすの方を後方から支えてください。●バックドア開口部の高さは1,450mmです。頭が開口部にあたらずに通過できるかご確認ください。●車いす固定位置の室内高は1,410mmです。頭が天井にあたらずに乗車可能かご確認ください。●乗降アシスト装置（電動ウインチ）の車いす昇降能力は120kgまでです。

## ■NV100クリッパー リオ/NV100クリッパー チェアキャブ主要装備一覧

- 標準装備
- オートテック扱いディーラーオプション
- チェアキャブ専用装備

車種	NV100 クリッパー リオ チェアキャブ	NV100 クリッパー チェアキャブ
	4速オートマチック	4速オートマチック
	ハイルーフ	ハイルーフ
	2WD/4WD	2WD
	R06Aインタークーラーターボ	R06A

	グレード別装備		全車標準装備	
視界	ハロゲンヘッドランプ(マニュアルレベライザー付) 電動格納式リモコンカラードアミラー(サイドアンダーミラー付) ヒーター付ドアミラー UVカット断熱プライバシーガラス(スライドドア、ラゲッジサイド、バックドア) UVカット断熱グリーンガラス(フロント、フロントドア) 専用リヤコンビネーションランプ	4WD車のみ	●熟練リヤウインドウ ●フロント開けつ式ワイパー ●リヤワイパー(ウォッシャー付)	
運転席まわり	ウレタン2本スポークステアリング ウレタン3本スポークステアリング(シルバークラッシュガード付) チルトステアリング リモートコントロールエントリーシステム(キーレスエントリー1個、スペアキー1個) インテリジェントキー(運転席・助手席・バックドア感知)(注1) プッシュエンジンスターター タコメーター ムッキメーターリング インストパネルシルバークラッシュガード エコドライブアシスト照明 エコドライブインジケーター 足踏みパーキングブレーキ(フットリリース式) カードケース 灰皿(前席) パワーウインドウ(運転席ワンタッチ、キーオフ後作動、挟み込み防止機構付) 車連感応式オートドアロック パニティミラー(運転席) キー忘れ警報	フロント/リヤ	●パワーステアリング ●シフトインジケーター ●液晶オド・トリップメーター ●集中ドアロック(バックドア連動) ●ヘッドランプ消し忘れ警報 ●インストソフトノブ ●燃料残量警告灯 ●運転席サンバイザー(チケットホルダー付) ●助手席サンバイザー	
空調	オートエアコン マニュアルエアコン リヤヒーター		●グリーンフィルター(集塵機能付)	
オーディオ/ナビゲーション	オーディオレス(注2) AM/FMラジオ(スピーカー付) スピーカー(フロント2)			
シート/内装	フロントベンチシート 前席シート(リクライニング・スライド) シート地(ファブリック) 前席ヘッドレスト 後席上下調整式ヘッドレスト フロントシートアームレスト 専用リヤシート 運転席ヒーター付シート 電源ソケット ルームランプ(フロント・リヤ) ドアトリムクロス フロアカーペット(下地) ラゲッジカーペット(下地) 成型ラゲッジトリム(ラゲッジサイドポケット付) リヤドアベットのホルダー(両側) インストボックス インストポケット インストアンダーボックス オーバーヘッドシェルフ オーバーヘッドコンソール 助手席シートバックポケット 後席アシストグリップ 後席乗降グリップ	上下調整式 分割可倒式 4WD車のみ インスト/ラゲッジ ニードルベンチ ニードルベンチ	シート一体 助手席側リヤシート 可倒式(助手席側) インスト	●インストフック ●インストレイ(中央、助手席側) ●フロントドアポケット ●グローブボックス ●助手席アシストグリップ ●運転席・助手席乗降グリップ ●カップホルダー(運転席、助手席) ●フロントドアホルダーホルダー(運転席、助手席) ●ラゲッジユーティリティナット
外装/タイヤ・ホイール	フロントカラードバンパー(#26U:材料着色、#26U以外:塗装) ムッキグリル ドアサッシュブラックアウト サイドシルプロテクター 専用リヤカラードバンパー(#26U:材料着色、#26U以外:塗装) 車体色ドアハンドル スライドドアレールガーニッシュ 車体色バックドアハンドル 155/70R13 75Sタイヤ&フルホイールカバー 145/80R12 LTタイヤ&センターキャップ		●マッドガード(フロント)	
安全/メカニズム	スライドドアオートクロージャー(後席両側) 運転席・助手席SRSエアバッグシステム フロントディスクブレーキ ABS(アンチロックブレーキシステム)+EBD(電子制御制動力配分システム) フロントスタビライザー カーアラーム 前席上下調整式シートベルトアンカー VDC(ビークルダイナミクスコントロール)[TCS機能含む] 踏み間違え衝突防止アシスト エマージェンシーブレーキ エマージェンシーストップシグナル イモビライザー(国土交通省認可品)	ベンチレーテッド	●運転席2ステーションロードリミッター付ダブルリテンションシートベルト ●助手席2ステーションロードリミッター付リテンションシートベルト ●全席ELR付3点式シートベルト ●運転席シートベルト非着用時警告灯 ●運転席シートベルトリマインダー ●ハイマウントストップランプ ●サイドアビーム ●チャイルドセーフティドアロック ●ブレーキペダル後退抑制機構	

(注1)インテリジェントキーはリモートコントロールエントリーシステム機能付となります。組み込み型心臓ペースメーカー等の機器をご使用の方は、車両からの電波により医療機器に影響を及ぼすおそれがあります。詳しくは、販売会社にお問い合わせください。(注2)オーディオレス車にはカバー、ハーネス、アンテナが装備されます。  
 ※NV100クリッパー リオ/NV100クリッパー チェアキャブは、全車、寒冷地での使用を考慮した仕様となります。

## ■NV100クリッパー リオ/NV100クリッパー チェアキャブ主要装備一覧

標準装備			
オーテック扱いディーラーオプション			
チェアキャブ専用装備			
	グレード別装備		全車標準装備
チェアキャブ専用装備	折りたたみ式スロープ(手動式) 車いす固定装置 フロント側:乗降アシスト装置(電動ウインチ)/リヤ側:車いす固定ベルト(手動式) ワイヤレスリモコン(乗降アシスト装置用) 夜間照明灯(スロープ部) 車いす用手すり 車いす用3点式シートベルト タイヤ応急修理キット(スペアタイヤレス)		
カーライフ商品コード			
オーテック扱いディーラーオプション	専用フロアカーペット(スタンダード:抗菌・防臭・防ダニ加工) NV100クリッパーリオ用(注3)(注4) 専用フロアカーペット(スタンダード:抗菌・防臭・防ダニ加工) NV100クリッパー用(注3)(注4) 車いすスペース用フロアマット(PVCレザー) シートカバー(撥水機能付) NV100クリッパーリオ用(注5) シートカバー(撥水機能付) NV100クリッパー用(注5) アタッシュベルト(長ベルト[500mm]2本、短ベルト[260mm]2本) 車いす用ヘッドレスト(注6) 車いすマークステッカー-非反射タイプ、4枚セット(118×112mm) 車いすマークステッカー-非反射タイプ、1枚(118×112mm) 車いすマークステッカー-非反射タイプ、マグネット式1枚(124×117mm)	KPQA0 KPQA2 KPOA1 KPQC0 KPQC1 ZZQKB ZZQKD ZZQH3 ZZQH2 ZZQH4	

(注3)標準専用フロアカーペットは形状が合わず、装着に支障をきたすおそれがありますので、必ず専用フロアカーペットをご使用ください。(注4)フロアカーペット材質:表面ポリプロピレン製、裏面SBS製。(注5)標準専用シートカバーは形状が合わず、装着に支障をきたすおそれがありますので、必ず専用シートカバーをご使用ください。(注6)本商品の保証は1年または2万kmとなります。車いすと同時に購入の場合、消費税は非課税となります。  
※NV100クリッパー リオ/NV100クリッパー チェアキャブは、全車、寒冷地での使用を考慮した仕様となります。

## ■主要諸元

	NV100クリッパー リオ チェアキャブ		NV100クリッパー チェアキャブ
	2WD	4WD	2WD
車名型式	ニッサンABA-DR17W		ニッサンHBD-DR17V
運転タイプ	4速オートマチック		
寸法 全長(mm)	3395		
全幅(mm)	1475		
全高(mm)	1895		
最低地上高(mm)	150		
車両重量(kg)	1000	1040	940
定員(名)	4		
最小回転半径(m)	4.5		4.1

## ■エンジン主要諸元

型式	NV100クリッパー リオ チェアキャブ	NV100 クリッパー チェアキャブ
	R06Aインタークーラーターボ	R06A
種類:シリンダー数	DOHC12バルブVVTC水冷直列3気筒	
シリンダー 内径×行程(mm)	64.0×68.2	
総排気量(L)	0.658	
圧縮比	9.1	
最高出力(kW(PS)/rpm)	47(64)/6000	36(49)/5700
最大トルク(N・m(kgf・m)/rpm)	95(9.7)/3000	62(6.3)/3500
燃料供給装置	EPI(電子制御燃料噴射装置)	
使用燃料	無鉛レギュラーガソリン	
タンク容量(L)	37	

本車両には「使用燃料」に記載されている燃料をご使用ください。指定以外の燃料をご使用になると、不具合が発生するおそれがあります。なお、指定以外の燃料をご使用になったために発生した不具合は無償保証の対象となりませんので、ご注意ください。

(国際単位系(SI=エスアイ)によるエンジン出力トルクの表記について)  
計量単位の国際標準化に伴い、従来使用していたエンジン出力単位「PS」は「kW(キロワット)」、エンジントルク単位「kgf・m」は「N・m(ニュートンメートル)」のSI単位とします。なお、従来単位からSI単位への換算値は次のとおりです。数値は整数単位までとし、小数点第1位を四捨五入します。1PS=0.7355kW 1kgf・m=9.80665N・m

## ■ボディカラー ※(3P)は3コートパール、(M)メタリックの略です。 ※ボディカラーによって納期が異なります。詳細はカーライフアドバイザーまでお問い合わせください。

NV100クリッパー リオ チェアキャブ	スノーパールホワイト (3P) (#Z7T) (特別塗装色)		シルキーシルバー (M) (#Z2S)		ガーデニングアクア (M) (#ZVK)		NV100クリッパー チェアキャブ	スベリアホワイト (#26U)		シルキーシルバー (M) (#Z2S)	
-------------------------	--------------------------------------	--	------------------------	--	-------------------------	--	----------------------	--------------------	--	------------------------	--

## ■登録・税金関係

	NV100クリッパー リオ チェアキャブ	NV100クリッパー チェアキャブ
届出	持込みによる届出	
車検	初回3年以降2年	2年
登録ナンバー	5	8
消費税	非課税	
軽自動車税 取得税	身体障がい者の方もしくはご家族の方が購入される場合には、減免措置等が適用される場合がございますので、あらかじめ都道府県税事務所、市区町村役場、福祉事務所等にお問い合わせください。	

## ■参考:国や地方自治体の主な助成措置

身体障がい者の方の自動車の購入や運転に際し、国や地方自治体では、次のような助成措置が用意されている場合があります。

税制度	●消費税の非課税	●軽自動車税の減免	●自動車取得税の減免
貸付・助成	●自動車購入資金の貸付 ●自動車改造費の助成 ●有料道路通行料金の割引	●自動車運転の技能習得費の助成 ●駐車禁止規制の適用除外 ●補装具の交付・修理	

※詳しくは最寄りの福祉事務所・税務署・都道府県税事務所・市区町村の税務担当課・警察署に事前にお問い合わせください。

## ライフケアビークル

日産自動車グループでは、生活のいろいろなシーンでお役に立ちたいとの意味を込め、福祉車両を「ライフケアビークル」LV(Life Care Vehicles)と呼んでいます。

## ライフケアビークル

で

検索

詳しい情報をインターネットでご覧になれます。

▶▶▶ [LV.nissan.co.jp](http://LV.nissan.co.jp)

## 日産自動車株式会社

〒220-8686  
神奈川県横浜市西区高島1丁目1番1号

<a href="http://LV.nissan.co.jp">LV.nissan.co.jp</a>	お問い合わせはお近くの販売会社、または右記フリーコール(携帯・PHSも対応)へどうぞ。	オーテック コールセンター ☎ 0120-116-527 >> 受付時間 9:30~18:00	株式会社 オーテックジャパン 〒253-8571 神奈川県茅ヶ崎市萩園824-2
--	---	--	---

お問い合わせご相談内容につきまして、お客様対応や品質向上のために記録し活用させていただいております。また、販売会社等からご返答させていただくことが適切と判断した内容は、必要な範囲で情報を開示し、当該販売会社等からお客さまにご連絡をとらせていただく場合もございますので、あらかじめご了承ください。なお、当社ならびに株式会社オーテックジャパンにおける個人情報取り扱いに関する詳細は、上記ホームページに掲載しております。

●本カタログの内容は2018年4月現在のものです。仕様ならびに装備は予告なく変更することもあります。 ●本カタログに掲載されている写真は、印刷インキや撮影条件などから、実際の色と異なって見ることがあります。 ●本カタログに掲載されている写真の一部は合成写真となります。なお、写真の小物類は撮影のための小道具です。 ●軽四輪自動車にも保管場所が必要です。 ●製造事業者:(ベース車部分)スズキ株式会社

スピードおさえて、いい運転。  
シートベルトとチャイルドシートを忘れずに。



このカタログは環境保護に配慮し、適切に管理された森林より伐採された木材を使用して製造加工された「FSC」認証紙(ミックス)を使用しています。