



ATLAS

特装車シリーズ



www.autech.co.jp/

お問い合わせはお近くの販売会社、または下記へどうぞ。
NMC
コールセンター | **0120-116-527**
(携帯も対応) >> 受付時間 9:30~18:00

日産モータースポーツ&カスタマイズ株式会社
〒253-8571 神奈川県茅ヶ崎市萩園824-2

お問い合わせ・ご相談内容につきましては、お客さま対応やお客さま満足度向上のために記録し活用させていただいております。なお、内容により販売会社から回答させていただくことが適切と当社が判断した場合には、当社の要請に基づき販売会社からお客さまに直接ご連絡をとらせていただく場合もございますので、あらかじめご了承ください。なお、日産モータースポーツ&カスタマイズ(株)における個人情報の取り扱いに関する詳細は、上記「日産モータースポーツ&カスタマイズ(株)ホームページ」に掲載しております。

●本カタログの内容は2026年4月現在のものです。仕様ならびに装備は予告なく変更することもあります。●本カタログに掲載されている写真は、印刷インキや撮影条件などから、実際の色と異なって見えることがあります。
●本カタログに掲載されている写真の一部は合成写真となります。なお、写真の小物類は撮影のための小道具です。●製造事業者:いすゞ自動車株式会社

NMC-FB1-2604N1
C4815

ATLAS
日産アトラス

お客様のニーズに応える豊富なバリエーション、
アトラス 特装車シリーズ。

アトラス装備表はこちらからご覧ください。



ドライバン

雨、風、ほこりに強い密閉構造で積荷を守ります。

おすすめ業種・積荷 | ●運送業 ●製パン業 ●書籍・出版物 ●精密・事務機器 ●衣料品 ●家具・寝具



P4-6

セフターローダダンプ

ダンプ機構と荷台スライド機構を備え、土砂運搬、小型建機運搬の積み降ろしが効率よく行え、一台二役で活躍します。



P15

アルミウイング

ボタン操作でウイングが開閉。フォークリフトでの荷役作業に最適。

おすすめ業種・積荷 | ●運送業 ●機械部品 ●家具



P7

リヤゲートリフター付トラック

垂直式とアーム式の2つのバリエーション。
重い積荷の荷役を安全、確実、かつスピーディにこなせます。



P16

冷蔵・冷凍車

庫内温度を冷凍機がコントロール。積荷のベストな状態を保ちます。

おすすめ業種・積荷 | ●乳製品 ●冷凍食品 ●精肉・魚介類 ●和・洋菓子 ●生鮮野菜・果実 ●医薬品



P8-13

車載車

操作性・耐久性に優れた車種をラインアップ。



P17-21

ドライバン 北村製作所製/日本フルハーフ製

- 豊富なボディサイズと様々な架装オプションをご用意しました。
- 機材・家具・衣類・園芸品などあらゆる積荷の運搬に活躍。
- 雨や風、ほこり、直射日光をシャットアウトし、大切な積荷を保護。
- フラットな白色カラーアルミは架装オプション。

アルミコルゲートドライバン



Photo:ドライバン サイドドア(ロックバー式スライドドア)は架装オプション。
バックアイカメラ&モニター付。センターの車幅灯は架装オプション。



Photo:ドライバン ラッシングレール埋込式は架装オプション。

主な標準装備

●観音扉ロックバー(左先開き)
ワンタッチでバックドアハンドルをロック
できます。

●フロントマーカールンプ(LED灯)
車高、車幅の確認ができ、夜間の視認性に優れています。

●リヤマーカールンプ(LED灯)
庫内に閉じこめられた際、ホーンを鳴らして周囲に知らせることができます。

●車幅灯(砲弾型 LED灯)
車幅の確認ができ、夜間の視認性に優れて
います。

●非常警報装置(北村製作所製はホーン連動、日本フルハーフ製は外ブザー)
庫内に閉じこめられた際、ホーンを鳴らして周囲に知らせることができます。

●室内灯(LED灯) [北村製作所]
夜間の荷役作業や積荷の点検作業をサ
ポートします。

●バックアイカメラ&モニター
後退時の視認性確保に有効です。

●90度ストッパー(丸棒式)
手でバックドアを90度で固定します。

ドライバン 標準装備一覧表

装 備 内 容	北村製作所製 日本フルハーフ製		備 考
	箱外板	アルミコルゲート	
バックドア	観音扉ロックバー2本(左先開き) ワンタッチロック (左側のみ簡易キー付) バックドアヒンジ 3対 90度ストッパー(丸棒式) 1対		左右1個ずつ取付 箱長さ超ロングは4対
サイドドア	無		
前面・両側面	耐水合板(厚さ5.5mm)		
天井	ルーフアルミ地		
内装	竹製集成材(14t)+ 後輪部亜鉛鋼板		北村製作所製
床材	竹製集成材(14t) ※サブフロア無		日本フルハーフ製
外装	日産(いすゞ)標準品+ 北村製作所製ステップ 日産(いすゞ)標準品+ 日本フルハーフ製ステップ		
サイドガード	1段(スチール製)左右		北村製作所製は角パイプ、 日本フルハーフ製は丸パイプ セミロング・ロング・超ロング 2灯
室内灯(LED灯)	1灯 220ルクス		
電装品	フロントマーカールンプ(LED灯) 1対 リヤマーカールンプ(LED灯) 1対 車幅灯(砲弾型 LED灯) 前後2対 バックアイカメラ&モニター		
その他	非常警報装置 (注)		庫内後方左側に スイッチ取付

(注)北村製作所製はホーン連動、日本フルハーフ製は外ブザーとなります。
※架装オプションも、ご用意しております。詳細は諸元表P2-5をご覧ください。

ドライバン 架装オプション

バックドア



B05 3枚観音扉ロックバー3本 [フルハーフ]
中央扉のみの開閉が可能のため、交通量の多い
道路でのドア開閉が安全に行えます。

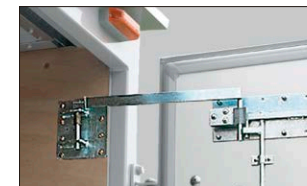

B13 90度ストッパー(自動式)切替バー付 [フルハーフ]
自動でバックドアを90度で固定します。バー付
のため、地上からの切替操作が行えます。



B13 90度ストッパー(自動式)切替バー付 [北村製作所]
自動でバックドアを90度で固定します。バー付
のため、地上からの切替操作が行えます。

サイドドア



Y01 ワンタッチ式スライドドア [フルハーフ]
サイドからの荷役作業に便利です。ワンタッチ
式なのでらくらく開閉できます。



Y02 ロックバー式スライドドア [北村製作所]
狭い道や交通量の多い道での作業に適し、気
密性にも優れています。



Y03 片開きドア(後ヒンジ) [フルハーフ]
丈夫で気密性に優れています。ドアは前から後
ろへ向けて開きます。
(ラッシングレールはオプション)

両側面・前面・天井



A04 亜鉛鋼板腰板張り [フルハーフ]
亜鉛鋼板を張り巡らせ、内張りを補強します。
キャスター付コンテナやパレットによる内装の
下部傷つきを防止します。
(ローフックはオプション)



A06 カーペット張り [北村製作所]
耐水合板の上に張ります。家具・美術品・引越
し荷物など特に傷つけたくない積荷の運搬に最適
です。(カーペットの色はグリーン以外の場合も
あります)
(ラッシングレール、樹脂製プロテクターはオプション)



N17 木製プロテクター
キャスター付コンテナを使う場合、荷室の側面
や前面を保護します。
(ラッシングレールはオプション)



R01 天井耐水合板 [北村製作所]
積荷を保護するとともに結露防止に効果を発
揮します。(ラッシングレールはオプション)

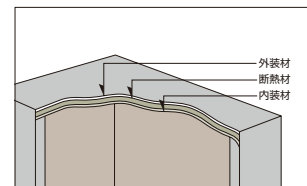

R06 ルーフ簡易断熱材 [フルハーフ]
庫内の温度上昇を緩和します。夏場の高温を
和らげ、庫内での不快な作業を解消します。

床材・その他



F01 亜鉛鋼板 [フルハーフ]
表面が滑らかなため、書籍やダンボール箱など
を滑らせての荷役が可能です。
(ローフックはオプション)



F04 アビトンフローリング [フルハーフ]
竹製集成材に比べて強く傷つきにくく耐久性、
荷滑性に優れています。



N03 洋服ハンガーパイプ [北村製作所]
洋服をハンガーにかけたまま運ぶことができ
ます。



L14 ローブフック(側面埋込型) [フルハーフ]
ローブなどを通し、積荷を固定し荷くずれを防
止します。



L15 ローブフック(床面埋込型) [フルハーフ]
ローブなどを通し、積荷を固定し荷くずれを防
止します。

※写真は架装取付例です。架装メーカーや仕様などにより、外観形状が異なる場合があります。

外装



U01 ベンチレーター前後開放型 【フルハーフ】
庫内の通気性を良くし、温度上昇を緩和します。



U02 ベンチレーター側面開放型 【フルハーフ】
庫内の通気性を良くし、温度上昇を緩和します。



U071 エアデフレクター(固定式)
空気抵抗を軽減し燃費の低減に貢献します。
※ダブルキャブ車には装着できません。
(ハイキャブ用、ワイドキャブ用)



U072 エアデフレクター(可変式)
荷台の高さに合わせ角度を調整できる、可変ウイング式です。
※ダブルキャブ車には装着できません。
(ハイキャブ用、ワイドキャブ用)



U080 外板カラーアルミ(白色)
ルーフ外板はアルミ地色となります。

緊締装置

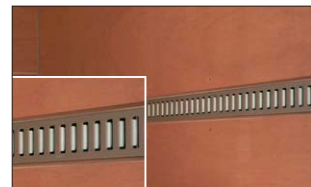

L03 L型ラッシングレール(側面埋込式) 【フルハーフ】
ラッシングベルトと併用。簡単な操作で積荷を確実に固定します。



L05 H型ラッシングレール(側面埋込式左右) 【北村製作所】
ラッシングベルトと併用。簡単な操作で積荷を確実に固定します。

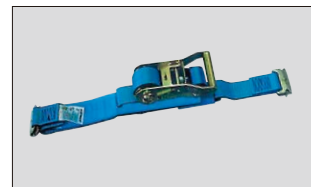

L10 ラッシングベルト(ラチェット式) 【フルハーフ】
ラチェット式のベルトで軽い力で積荷を固定できます。



L11 ラッシングバー 【フルハーフ】
ラッシングベルトに比べ耐久性のある角型ビーム。
荷室のスペースを有効に仕切ることができます。

電装品

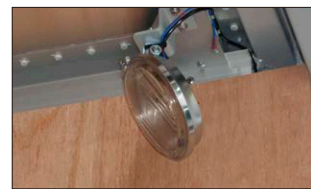

E03 作業灯 【北村製作所】
暗い場所や夜間の荷役作業が確実に行えます。



E09 路肩灯 【フルハーフ】
路肩を明るく照らし、夜間の左折時やバック時の視認性を高めます。

荷役省力化装置



P01 **P02** パレットローダー本体&レール埋込 【北村製作所】
パレットに載った積荷を軽い力で移動でき、荷役のスピード化が図れます。

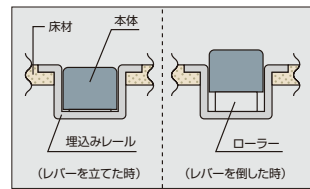

【北村製作所】

リヤゲートリフター

●バックドア形状

垂直式



T01 リヤ観音扉
観音扉の後ろ付けて、
気密性に優れます。



T02 扉兼用
リフターがバックドアを兼ねているので、
開閉操作が素早く行えます。

スイング式



T03 リヤ観音扉
観音扉の後ろ付けて、
気密性に優れます。



T04 扉兼用
リフターがバックドアを兼ねているので、
開閉操作が素早く行えます。

●リフト方式(テールランプの位置が変更となる場合があります。)

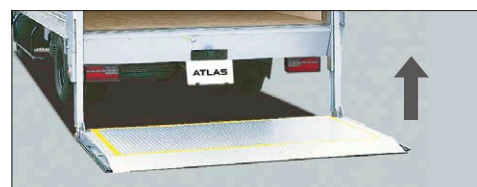

垂直式

積荷が揺れれないので長尺物でも安定した荷役作業が行えます。



スイング式

余裕のあるリフト能力で、キャスター付コンテナなどの昇降に最適です。

アルミウイング 日本フルハーフ製

- フォークリフトによる一括大量荷役が可能。車両の回転率を高め、経済効果も向上します。
- 雨や風、ほこり、直射日光をシャットアウトし、大切な積荷を保護。
- ウイングの開閉操作はスイッチひとつで楽に行えます。



Photo:アルミウイング バックアイカメラ&モニター付



主な標準装備



●ワンタッチロック(左側のみ簡易キー付)
ワンタッチでバックドアハンドルをロックできます。



●左側:前部ウイングロック
前部:サイドアオリロック



●ウイング開閉スイッチ



●ロープフック(床引出式)鳥居型



●バックアイカメラ&モニター
後退時の視認性確保に有効です。



アルミウイング 標準装備一覧表

装 備 内 容		日本フルハーフ製
バックドア	観音扉ロックバー2本(左先開き)	
	ワンタッチロック(左側のみ簡易キー付)	
	バックドアヒンジ 3対	
	バックドア色 白色	
内装	90度ストッパー(丸棒式) 1対	
	前面 鋼板(厚さ1.2mm)	
	両側面 耐水合板(厚さ5.5mm)	
外装	床材 竹製集成材(14t) ※サブフロア無	
	ウイング部 外板アルミコルゲート(波板)	
	サイドアオリ アルミブロック(フルフラットロー H500mm)	
	リヤバンパー 日産(いすゞ)標準品+日本フルハーフ製ステップ	
緊締装置	サイドガード 丸パイプ 1段(スチール製)左右	
	ロープフック(床引出式)鳥居型 ロング:3対 超ロング:4対	
	室内灯(LED灯) 2灯 220ルクス	
	フロントマーカークランプ 1対	
電装品	リヤマーカークランプ 1対	
	車輪灯 2対	
	バックアイカメラ&モニター	
ウイング開閉方法	油圧開閉式(スイッチ操作)	
警報装置	ウイング開閉時警報装置	

※架装オプションも、ご用意しております。詳細は諸元表P6-7をご覧ください。

外気温から積荷を守る冷蔵・冷凍車シリーズ

積荷の管理温度に合わせて冷蔵車±0°C・冷凍車-18°Cの2タイプをご用意。

ワイドロング車ではコンテナ等の積み込み時に有効な一体型冷凍機を採用。

また、スタンバイユニット他各種オプションを揃えており

迅速な輸送・荷役を要求される温度管理系の世界で

使い勝手や安全性を追求しています。



冷蔵・冷凍車とは…

保冷車に冷凍装備一式をプラスした車両です。冷凍機の装着により、庫内の温度を一定に保持しながら輸送できます。

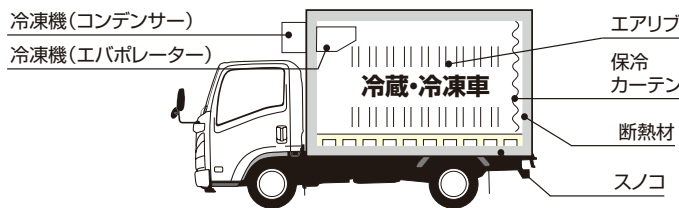

冷蔵庫のようなもの

食品輸送適温表 (注)

温度帯	冷凍食品		生鮮肉類				生鮮魚介類			乳製品			生鮮果実類				生鮮野菜類			その他											
	冷蔵(±0°Cまで)	冷凍(-18°Cまで)	生牛豚肉	生鶏肉	生ハム	卵	ラードソーセージ	鮪系	かきえび	貝類	くんせい魚類	バター・マーガリン	チーズ	生クリーム	牛乳・乳酸飲料	ぶどう・いちじく	さくらんぼ・りんご	メロン・梨類	オレンジ・もも・りんご	マンゴ・グレープフルーツ	バナナ	マッシュルーム	セロリ・レタス	人参・カリフラワー	きゅうり・なす	たまねぎ・じゃがいも	生じょうご	そら豆	生めん	洋菓子	
冷蔵(±0°Cまで)	冷蔵(±0°Cまで)	冷蔵(±0°Cまで)	冷蔵(±0°Cまで)	冷蔵(±0°Cまで)	冷蔵(±0°Cまで)	冷蔵(±0°Cまで)	冷蔵(±0°Cまで)	冷蔵(±0°Cまで)	冷蔵(±0°Cまで)	冷蔵(±0°Cまで)	冷蔵(±0°Cまで)	冷蔵(±0°Cまで)	冷蔵(±0°Cまで)	冷蔵(±0°Cまで)	冷蔵(±0°Cまで)	冷蔵(±0°Cまで)	冷蔵(±0°Cまで)	冷蔵(±0°Cまで)	冷蔵(±0°Cまで)	冷蔵(±0°Cまで)	冷蔵(±0°Cまで)	冷蔵(±0°Cまで)	冷蔵(±0°Cまで)	冷蔵(±0°Cまで)	冷蔵(±0°Cまで)	冷蔵(±0°Cまで)	冷蔵(±0°Cまで)	冷蔵(±0°Cまで)	冷蔵(±0°Cまで)	冷蔵(±0°Cまで)	冷蔵(±0°Cまで)
冷凍(-18°Cまで)	冷凍(-18°Cまで)	冷凍(-18°Cまで)	冷凍(-18°Cまで)	冷凍(-18°Cまで)	冷凍(-18°Cまで)	冷凍(-18°Cまで)	冷凍(-18°Cまで)	冷凍(-18°Cまで)	冷凍(-18°Cまで)	冷凍(-18°Cまで)	冷凍(-18°Cまで)	冷凍(-18°Cまで)	冷凍(-18°Cまで)	冷凍(-18°Cまで)	冷凍(-18°Cまで)	冷凍(-18°Cまで)	冷凍(-18°Cまで)	冷凍(-18°Cまで)	冷凍(-18°Cまで)	冷凍(-18°Cまで)	冷凍(-18°Cまで)	冷凍(-18°Cまで)	冷凍(-18°Cまで)	冷凍(-18°Cまで)	冷凍(-18°Cまで)	冷凍(-18°Cまで)	冷凍(-18°Cまで)	冷凍(-18°Cまで)	冷凍(-18°Cまで)	冷凍(-18°Cまで)	冷凍(-18°Cまで)

△ご検討にあたってご留意いただきたい点 ※冷凍食品などの運搬には適しておりません。冷凍車をお勧めいたします。
 (注)カタログ内に表記されている管理温度は、外気温+35°Cにおいて一定時間走行後に到達できる庫内温度を示しています。
 表記の庫内温度に達するまでに必要な時間は、外気温や日照条件およびドアの開閉頻度により異なります。また、外気温+35°C以上の時やドアの開閉を頻繁に行った場合は、庫内温度が設定温度に達しない場合があります。

カラーアルミ

外装、内装ともに平らなアルミ板です。白色に塗装されているため清潔感があり、食品業によく利用されています。



断熱材厚さ&材質

車種	箱外板	架装メーカー	断熱材材質	断熱材厚さ(mm)
冷蔵	カラーアルミ	北村製作所製	日本フルハーフ製	ポリスチレンフォーム
		北村製作所製	日本フルハーフ製	ポリスチレンフォーム
冷凍	カラーアルミ	北村製作所製	日本フルハーフ製	ポリスチレンフォーム
		北村製作所製	日本フルハーフ製	ポリスチレンフォーム

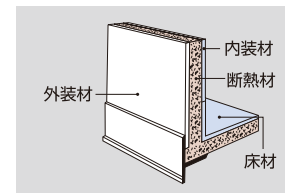

断熱構造

内外装材のパネルで断熱材をサンドイッチしたものです。熱が伝わりにくく、気密性も優れているため抜群の断熱効果を発揮します。

冷蔵・冷凍車のシステム

冷凍システムは、乗用車のクーラーとほぼ同じです。一度、積荷に合った庫内温度に設定すれば、自動的にその温度を保つことができます。



A コンプレッサー
冷媒を圧縮し、高温・高圧のガス状にしてコンデンサーに圧送します。



C エバポレーター
コンデンサーから送られてきた冷媒液を気化させ周囲の熱を奪いファンで強制循環させます。



D コントロールパネル
庫内の温度調整&チェックは、キャブ内で簡単にできます。



B コンデンサー
コンプレッサーから送られてきた高温・高圧ガスを外気で冷却し液化させます。

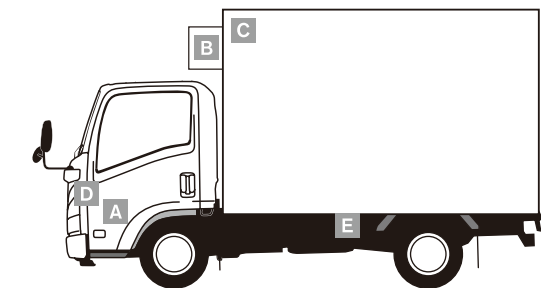

B:コンデンサー・ノーズマウント型

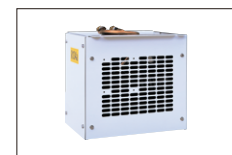

E スタンバイユニット
外部電源でコンプレッサーを駆動させ庫内を冷却します。夜間の積み置き、予冷が可能です。
(3相・200V、モーター出力1.5kW)
※架装オプション設定

冷凍機仕様一覧 (冷凍機メーカー：菱重コールドチェーン製)

車種 (管理温度)	キャブ/荷台長さ	冷凍機型式 (菱重コールドチェーン製)	北村製作所製	日本フルハーフ製
			エバポレーター寸法	エバポレーター寸法
冷蔵(±0°Cまで)	標準キャブ/標準	TDS20DXB	①	①
	ワイドキャブ/ロング	TDJS30J	②	②
冷凍(-18°Cまで)	標準キャブ/標準	TDS30DXB	③	③
	ワイドキャブ/ロング	TDJS40J	④	④

エバポレーター寸法一覧 (冷凍機メーカー：菱重コールドチェーン製)

車種	エバポレーター寸法 (mm)		
	L	W	H
①	623	586	151
②	-	-	-
③	623	966	151
④	-	-	-

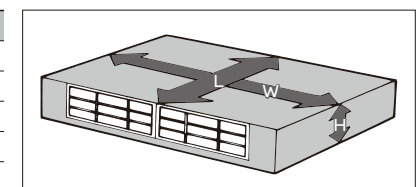

冷蔵・冷凍車 北村製作所製/日本フルハーフ製(冷凍機・菱重コールドチェーン)

- 積荷の管理温度に合わせて選べるラインアップ。
- ペイントやマーキングが映える、フラットホワイトパネルを採用。
- 保冷カーテン、アルミアリブ、樹脂製スノコを標準装備。
- ニーズに合わせた架装オプションをご用意しております。

カラーアルミ冷蔵・冷凍車



Photo:冷凍車 サイドドア(ロックバー式スライドドア)は架装オプション。バックアイカメラ&モニター付。



Photo:冷蔵車 サイドドア(ワンタッチ式スライドドア)は架装オプション。バックアイカメラ&モニター付。

各種冷蔵・冷凍車の管理温度

	管理温度
冷蔵車	±0℃まで
冷凍車	-18℃まで

※食品は、種類によって適正温度が異なります。P8の食品輸送適温表を目安に、最適な1台をお選びください。



Photo:冷蔵車 サイドドア(ロックバー式スライドドア)、木製スノコ、90度ストッパーは架装オプション。

主な標準装備

●エバポレーター&コントロールパネル [菱重製] (標準キャブ/標準)
庫内を冷却し、キャブ内のコントロールパネルで庫内の温度調整&チェックが行えます。

●一体型冷凍機&コントロールパネル [菱重製] (ワイドキャブ/ロング)
コンデンサーとエバポレーターが一体型のため、庫内側にエバポレーターの張り出しがありません。

●樹脂製スノコ
積荷を床面の水気から守り、通気をよくします。腐食に強い樹脂製を採用しています。

●床材ステンレス平板 & アルミアリブ
錆に強く清潔な印象を保てます。またエアリブは側面と積荷の間に隙間を設け、通気をよくします。

●水抜きパイプ&水抜き穴(栓付)
積荷から出る水を排出します。また、庫内の清掃時にも便利です。(振れ止めはオプション)

●車幅灯(砲弾型 LED灯)
車幅の確認ができ、夜間の視認性に優れています。

●90度ストッパー(丸棒式)
手でバックドアを90度で固定します。

●バックアイカメラ&モニター
後退時の視認性確保に有効です。

冷蔵・冷凍車 標準装備一覧表

装備内容	箱外板	北村製作所製		日本フルハーフ製		備考	
		カラーアルミ	カラーアルミ	カラーアルミ	カラーアルミ		
バックドア	観音扉・露出式ロックバー 2本(左先開き)					左右1個ずつ取付	
	ワンタッチロック(左側のみ簡易キー付)						
	バックドアヒンジ 3対						
	ステンレス製門構						
サイドドア	90度ストッパー(丸棒式) 1対						
	無						
内装	前面・両側面	カラーアルミ平板				バックドア面含む	
	天井	アルミアリブ					
	床材	ステンレス平板(板厚1.0mm) Cr-SUS1.0mm					立上げ100mm 立上げ100mm
	その他	水抜きパイプ(フロント) 1対-φ35mm スノコ 樹脂製 保冷カーテン					水抜き栓付 厚さ約30mm サイドドア用はサイドドア選択時、標準装備
外装	リヤバンパー	日産(いすゞ)標準品+北村製作所製ステップ					
	サイドガード	日産(いすゞ)標準品+日本フルハーフ製ステップ					
電装品	1段(スチール製)左右					北村製作所製は角パイプ、日本フルハーフ製は丸パイプ	
	室内灯(LED灯) 1灯 220ルクス					ロング 2灯	
	フロントマーカーランプ(LED灯) 1対						
	リヤマーカーランプ(LED灯) 1対						
その他	車幅灯(砲弾型 LED灯) 2対					前後2対	
	バックアイカメラ&モニター						
非常警報装置						(注)	

(注) 北村製作所製はホーン連動、日本フルハーフ製は外プザーとなります。
※架装オプションも、ご用意しております。詳細は諸元表P8-11をご覧ください。

ドライババン

アルミウイング

冷蔵・冷凍車

セフターロータダンプ

リヤクートリフター付トランク

車載車

冷蔵・冷凍車 架装オプション

バックドア



B03 観音扉・埋込式ロックバー 2本 【北村製作所】
ロックバーが埋込式のため、バックドアを看板書きなどのスペースに使用できます。



B13 90度ストッパー(自動式)切替バー付 【フルハーフ】
自動でバックドアを90度で固定します。バー付のため、地上からの切替操作が行えます。(写真はドライバン)



B13 90度ストッパー(自動式)切替バー付 【北村製作所】
自動でバックドアを90度で固定します。バー付のため、地上からの切替操作が行えます。(写真はドライバン)

サイドドア



Y01 ワンタッチ式スライドドア(キー付) 【フルハーフ】
サイドからの荷役作業に便利です。ワンタッチ式なのでらくらく開閉できます。



Y02 ロックバー式スライドドア(キー付) 【フルハーフ】
狭い道や交通量の多い道での作業に適し、気密性にも優れています。



Y03 片開きドア(後ヒンジ) 【フルハーフ】
丈夫で気密性に優れています。ドアは前から後ろへ向けて開きます。

内装

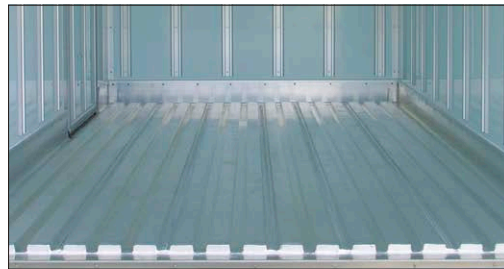

F07 ステンレスキーストン 【フルハーフ】
ステンレスを波形に成形したもので、スノコの役割をし、冷気の循環をよくします。また、床材強度もアップします。



N12 水切土手+水抜きパイプ1対付(バックドア部) 【北村製作所】
バックドアを開けた瞬間に、庫内に溜まった水が流出するのを防止します。



N14 水切土手(サイドドア部) 【フルハーフ】
サイドドアを開けた瞬間に、庫内に溜まった水が流出するのを防止します。

外装

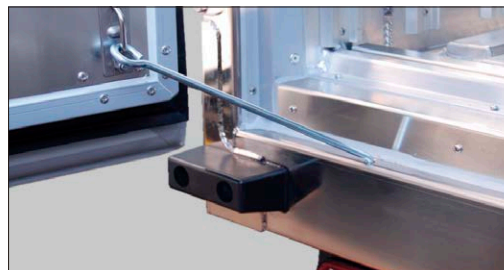

U15 リヤ当りゴム 【フルハーフ】
箱後端をプラットフォームにつける際の衝撃を受け止めます。

電装品



E09 路肩灯 【フルハーフ】
路肩を明るく照らし、夜間の左折時やバック時の視認性を高めます。

荷役省力化装置

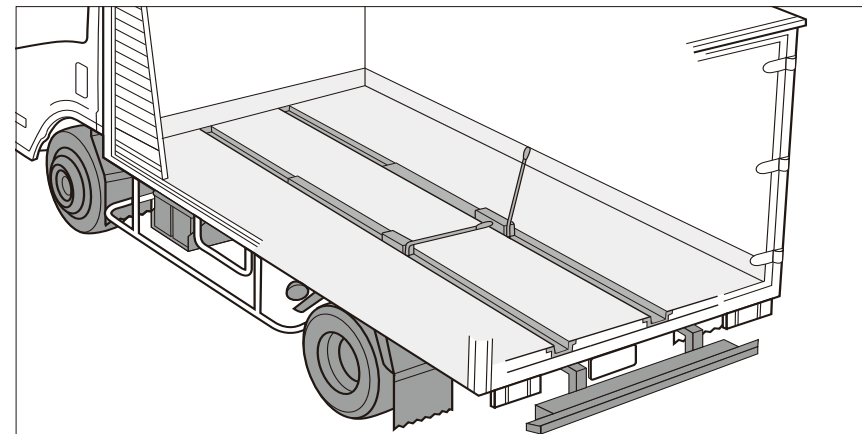

P01 P02 パレットローダー本体&レール埋込(冷蔵車のみ) 【北村製作所】
パレットに載った積荷を軽い力で移動でき、荷役のスピード化が図れます。レールはステンレス製を採用し、耐腐食性を向上させました。パレットローダー装着時は標準装備のスノコは装着されません。

リヤゲートリフター

- リフト方式(テールランプの位置が変更となる場合があります。)

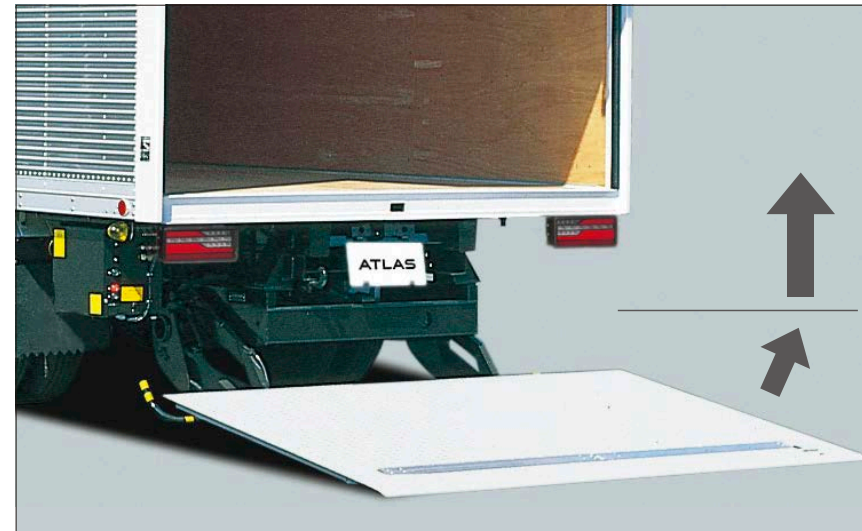

T03 スイング式(注1)(注2)
余裕のあるリフト能力で、キャスター付コンテナなどの昇降に最適です。
(注1)写真はドライバンです。
(注2)ロング以上の高床車に装着可能です。(高床車は床下格納式)



T17 床下格納式リフター(注1)(注2)
後部扉の仕様に関係なく装備できます。

※写真は架装取付例です。架装メーカーや仕様などにより、外觀形状が異なる場合があります。

架装事例

お客さまのご要望により多様な架装に対応しております。
下記事例の他にも、様々な事例がございます。

アコーディオンバン 河野ボデー製

- 3枚のアコーディオン式カーテンの採用で、側面/後面を大きく開放できます。
- 側面開放時に左右/上下のスペースを取りません。狭い路上でも3方向からの荷役が可能です。
- カーテン生地は走る看板にもなります。



Photo:カタログ用特別仕様車

保冷車 北村製作所製/日本フルーフ製

- 厚さ50mmの断熱材で、外部からの熱を効果的にカット。
- ドライアイスや氷などを使用する事により外部熱から積荷を守ります。

カラーアルミ保冷車



Photo:カタログ用特別仕様車

アルミウイング 北村製作所製

- フォークリフトによる一括大量荷役が可能。車両の回転率を高め、経済効果も向上します。
- 雨や風、ほこり、直射日光をシャットアウトし、大切な積荷を保護。



Photo:カタログ用特別仕様車

セフターローダダンプ 花見台自動車製

- ダンプ機構と荷台スライド機構を備え、土砂運搬、小型建機運搬の積み降ろしが効率よく行え、一台二役で活躍します。



Photo:セフターローダダンプ ハイキャブ/セミロング 3t積 バックアイカメラ&モニター付。

主な標準装備

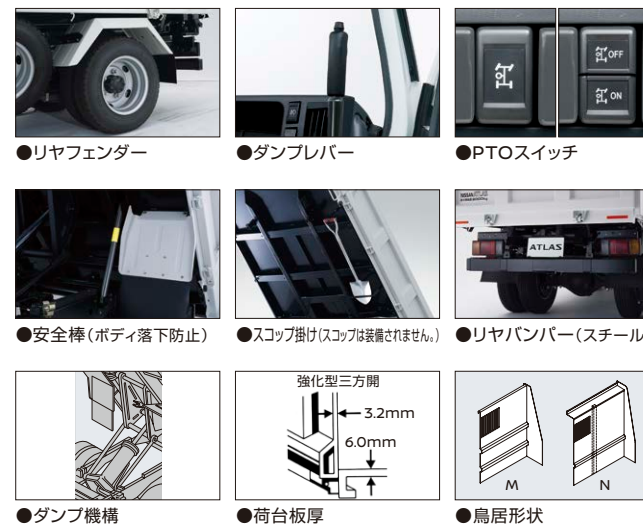

架装オプション



D72 作業灯

セフターローダダンプ 標準装備一覧表

仕様・装備		セフターローダダンプ	
		フルフラットロー 3.0t積	高床 ハイキャブ/セミロング 3.0t積
架装メーカー		花見台自動車	
ダンプ角度 (度)		55	
ダンプ機構		ガーウッド式	
荷台板厚 (mm)	デッキ	6.0	
	フロントパネル	3.2	
	サイドゲート	3.2	
リヤゲート		4.5	3.2
	鳥居形状	M	N
リヤゲートヒンジ高さ (mm)		120	
	リヤフェンダー	角型	
コントロール関係装置	ダンプレバー		
	PTOスイッチ		
	PTOインジケータランプ		
	スライド機構操作スイッチ	ホイールベース間左レバー、右ボタン	
ベッセル関係装置	リヤゲート自動開閉装置		
	ローフック (コ)	8	10
付属関係装置	安全棒 (ボディ落下防止)		
	スベアタイヤキャリア		
	スコップ掛け		
	サイドバンパー		
電装品	リヤバンパー		
	バックアイカメラ&モニター		

*架装オプションも、ご用意しております。詳細は諸元表P14をご覧ください。

リヤゲートリフター付トラック 新明和工業製

垂直式

- ゲートが垂直に昇降するため、横揺れが少なく、自動販売機やガスボンベなどの背高モノでも安心です。
- 荷台はどこからでも荷物が積み込みやすい三方開です。
- リヤゲートには滑りにくい縞鋼板を採用。雨の日の作業も安心です。



Photo:カタログ用特別仕様車

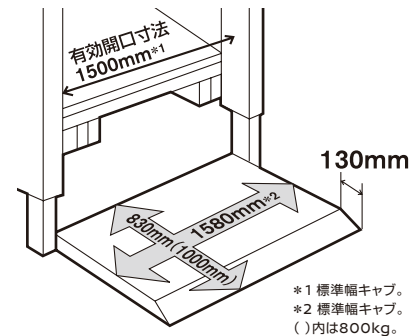

*1 標準幅キャブ。
*2 標準幅キャブ。
()内は800kg。

アーム式

- ゲートが弧を描いて昇降するため、建築資材やタイヤなどの幅の広い積荷もスムーズな昇降ができます。
- 荷台はどこからでも荷物が積み込みやすい三方開です。
- リヤゲートには滑りにくい縞鋼板を採用。雨の日の作業も安心です。



Photo:カタログ用特別仕様車

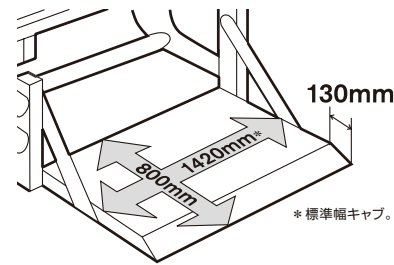

*標準幅キャブ。

主な標準装備



- リモコン収納ボックス/リモコンスイッチ(コード長:3m)
効率良く作業できるリモコンスイッチを標準装備。ボックス内に収納した状態でも、固定スイッチとして使用できます。
- リヤ固定スイッチ(垂直式)
左側固定柱の上部にあります。
- 自動停止装置(垂直式)
ゲート上昇時、積荷や足が挟まれた場合、自動的に停止します。
- バックアイカメラ&モニター
後退時の視認性確保に有効です。

※架装オプションも、ご用意しております。詳細は諸元表P15-16をご覧ください。

車載車 タダノ製/古河ユニック製/極東開発工業製/花見台自動車製

タダノ製 スーパーセルフローダ(車載専用型)

スライドキャリア エスライド(全接地仕様)

- スムース&スピーディに荷台がスライドします。
- 完全接地するので安心して車両の積み降ろしができます。
- 積込車両の車高やスペースに合わせ荷台角度を変えられます。



荷台角度
約 $3.4^{\circ} \sim 10.0^{\circ}$

道板乗込角度
約 5.0°

スーパーセルフローダ(車載専用)

- 高品質な車両運搬仕様で大切なクルマを確実に搬送できます。



荷台角度
約 $10.5^{\circ} \sim 12.5^{\circ}$

道板乗込角度
約 5.0°

Photo:カタログ用特別仕様車

※低スロープ時モードの角度です。

主な標準装備

スライドキャリア エスライド

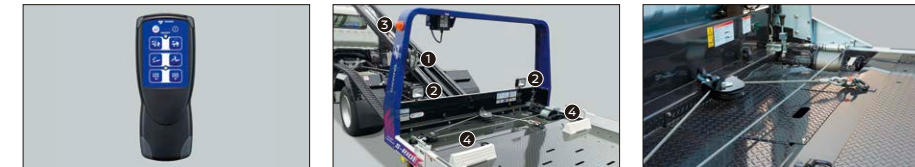

- ラジコン(5ch)
- 前方確認ミラー
①作業灯
②鳥居フラッシャー
③車輪止め(歯止め)100mm(樹脂製)
- ウインチ(注)
巻上げ能力1.3t
巻上げ速度4.1m/min



- 操作スイッチ
- 操作スイッチ
- リヤゲート(道板部/パンチングメタル)
長さ1,240mm

スーパーセルフローダ

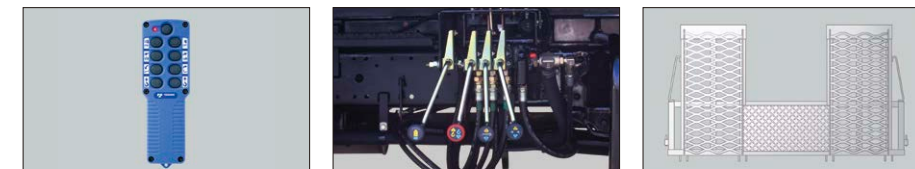

- ラジコン(6ch)
- 操作レバー(車両左側)
- リヤゲート(道板部エキスパンドメタル)
長さ1,150mm

(注)ウインチ運転および操作には、「巻上げ機(ウインチ)の運転業務に係わる特別教育」が必要です。

架装オプション

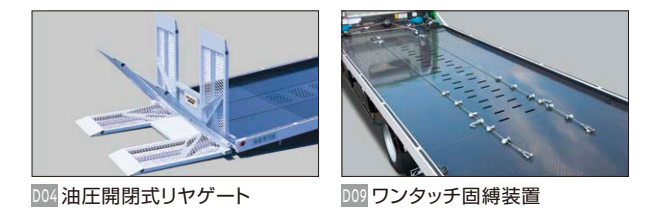

- D08 油圧開閉式リヤゲート
- D09 ワンタッチ固定装置

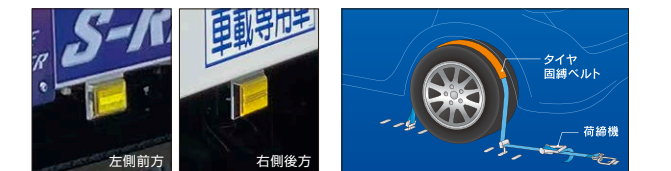

- D82~D85 LEDマーカーランプ
- D16 タイヤ固定装置(GT-R対応)

古河ユニック製 ユニックキャリア(車載専用型)

ネオファイブ(超低車載仕様)

- 中折れ設計のリヤゲートを採用。
- 緩やかな乗込角度を実現します。



Photo:カタログ用特別仕様車

主な標準装備



●ラジコン(4ch)
(荷台スライド、ウインチ)



●操作スイッチ(助手席側)



①前方確認ミラー
②作業灯



●鳥居フラッシャー

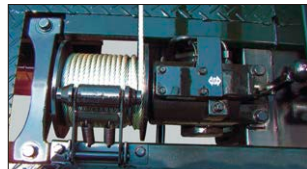

●オートクラッチ付1.3tウインチ(注)

架装オプション



D04 油圧開閉式リヤゲート

ラジコンは4ch(標準仕様)と同様です。架装オプション「D15」(ラジコンにリヤゲート開閉機能追加)を選択することにより6chになります。



D07 タイヤ通過部エキスパンド
メタル張り



D08 車両上げ金具



D09 フタタッチ固縛装置



D93~D95 LEDマーカーランプ(3対)



D13 路肩灯



D31 寒冷地向けセット仕様(ネオファイブ専用)
雪の侵入や凍結トラブルを軽減するカバー類が装着されます。
また荷台色塗装部に特殊防錆塗装を施します。



D33 開閉式サイドゲート
荷台内幅広仕様
(フラットバータイプ、H=100mm)
(ネオファイブ)

(注)ウインチ運転および操作には、「巻上げ機(ウインチ)の運転業務に係わる特別教育」が必要です。

極東開発工業製 フラトップ Zero(車載専用型)

フラトップ Zero(全接地仕様)

- 荷台全面が完全に接地するので、車高の低いクルマも楽に安心して積み込みができます。

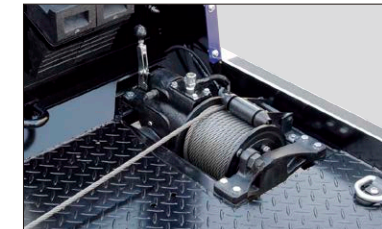

Photo:カタログ用特別仕様車

主な標準装備



●ラジコン(6ch)



●横置き式油圧2.0tウインチ
(オートクラッチ付)(注)



●ウインチスイッチ(緊急用)



●スライドスイッチ(緊急用)

架装オプション



D16 タイヤ固縛仕様(ラッシングレール仕様)(GT-R対応)
タイヤを荷台に固縛できるため、地上高の低い車の固縛性が向上します。



(注)ウインチ運転および操作には、「巻上げ機(ウインチ)の運転業務に係わる特別教育」が必要です。

花見台自動車製 セフテーローダ(車載専用型)

セフテーローダII(車載 5t限定準中型免許対応型)

- 軽自動車、コンパクトカーの運搬に適します。



Photo:カタログ用特別仕様車

セフテーローダ DAS5(超低車載仕様)

- ダブルアクションスライド機構を採用。
- 荷台傾斜角度が約5.8°なので車高の低いクルマでも安心です。



主な標準装備



●ラジコン(荷台スライド、ウインチ)
コードレスで遠隔操作可能なため
さまざまな作業状況に対応できます。



●荷締機(にしめき)
ラチェット式荷締機は、クルマを荷
台にしっかりと固定します。

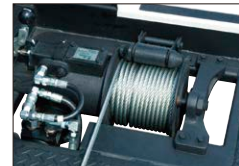

●オートクラッチ付ウインチ(注)
めんどろなウインチのクラッチ操作
が必要ないオートクラッチ付1.5tウ
インチです。



●荷台操作レバー
安全性に配慮し助手席側に基本の操作レバーを、運転席側に簡易式操作
スイッチを配置。(セフテーローダIIを除く)



●幅広輪止め



●乗用車牽引用アイボルト対応
(セフテーローダII)

(注)ウインチ運転および操作には、「巻き機(ウインチ)の運転業務に係わる特別教育」が必要です。

架装オプション

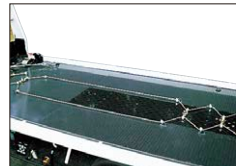

D09 ワンタッチ固縛装置
フック2個による車両の固定が一度
にできます。

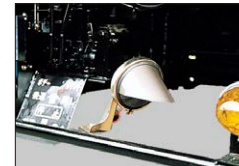

D12 路肩灯
助手席側のリヤタイヤ付近を明る
く照らし夜間のバック時の視認性
を高めます。
※写真は別オプションのワンタッチ固縛
装置付となります。

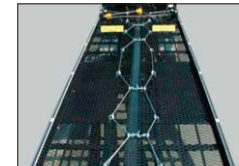

D16 積雪地対応床材エキスパン
ドメタル張り
積雪地域に対応した荷台。
※写真は別オプションのワンタッチ固縛
装置付となります。

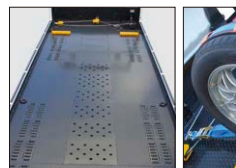

D16 タイヤ固縛仕様(ラッシングレール仕様)(GT-R対応)
タイヤを荷台に固縛できるため、地上高の低い車の固縛性が向上します。
(セフテーローダ DAS5のみ)

花見台自動車製 2台積車載車(車載専用型)

セフテーローダ ビッグ ワイド

- 2台積みでさらに機動力アップ。
- 荷台下段にミニバン搭載可能。
- 安全な作業を効率的に行います。



Photo:カタログ用特別仕様車

車載車 標準装備一覧表

項目	架装メーカー	タダノ製				花見台自動車製		
	機種番号	FS201	FS202	FS203	FS204	FS205	FS206	FS207
油圧ウインチ	(注1)	1.3トン	1.25トン	1.3トン	2.0トン	1.5トン		1.0トン
ラジコン		5ch(注3)	6ch(注4)	4ch	6ch	4ch	4ch	4ch(注5)
前方確認ミラー		1コ	1コ	1コ	1コ	1コ	1コ	下段
丸環フック		8コ	8コ	10コ	10コ		10コ	
埋込フック		2コ	2コ	2コ	4コ	2コ(注2)	2コ	
荷締機		ラチェット式2コ	ラチェット式2コ	ラチェット式2コ	ラチェット式2コ	ラチェット式2コ	ラチェット式2コ	上段2コ・下段2コ
車輪止め		2コ	2コ	2コ	2コ	2コ	2コ	上段2コ・下段2コ
荷台エキスパンドメタル張り								
作業灯		2コ	1コ	2コ	2コ	2コ	2コ	下段2コ
荷台格納確認ランプ								
荷台スライド時アラーム								
鳥居フラッシュャー								
固縛装置								
自動道板								
工具箱(スチール製)								
荷台上段油圧操作装置(上下昇降)								
バックアイカメラ&モニター								

(注1)ウインチ運転および操作には「巻き機(ウインチ)の運転業務に係わる特別教育」が必要です。

(注2)埋込フック2コ以外にロープフックが4コ装備されます。

(注3)オプションの「油圧開閉式リヤゲート」をお選びの場合、ラジコンは7chとなります。

(注4)オプションの「油圧開閉式リヤゲート」をお選びの場合、ラジコンは8chとなります。

(注5)ウインチ&道板用

※架装オプションも、ご用意しております。詳細は諸元表P12-14をご覧ください。

架装事例

お客さまのご要望により多様な架装に対応しております。
下記事例の他にも、様々な事例がございます。

リヤゲートリフター付トラック（垂直式・アーム式） 極東開発工業製

- 垂直式はゲートが垂直に昇降するため、横揺れが少なく、自動販売機やガスボンベなどの背高モノでも安心です。
- アーム式はゲートが弧を描いて昇降するため、建築資材やタイヤなどの幅の広い積荷もスムーズに昇降ができます。
- 荷台はどこからでも荷物が積み込みやすい三方開です。
- リヤゲートには滑りにくい編鋼板を採用。雨の日の作業も安心です。

垂直式



Photo:カタログ用特別仕様車

アーム式



Photo:カタログ用特別仕様車 ※ベース車の仕様によりリヤコンビランプの仕様異なります。

ボディカラー・シート地・内装色の組み合わせ

●:設定有り

仕様&シート地/内装色	ドライバン・アルミウイング	冷蔵・冷凍車	セフターローダダンプ	リヤゲートリフター付トラック・車載車
	DX(ファブリック)	DX(ファブリック)	DX(ビニール)	DX(ファブリック)
	ミディアムグレー<K>	ミディアムグレー<K>	ミディアムグレー<K>	ミディアムグレー<K>
アークホワイト<#QR1>	●	●	●	●

ニッサン・グリーンプログラム

日産は、「人とクルマと自然の共生」を実現するため、「気候変動」「資源依存」「大気品質と水」を重点課題とし取り組みを推進しています。
将来の世代へ誠実に責任を果たし、人々の生活が、持続可能で自然と調和できる社会づくりを目指していきます。

アトラス 2tクラス 環境への配慮

●CO₂排出量の削減

アトラス 2tクラスは、「令和7年度燃費基準+105%」を達成しました。
グレードやオプションにより達成度が異なる場合があります。
詳しくはWEBサイトをご確認ください。



●リサイクル性の向上

アトラス 2tクラスはリサイクルしやすい材料や再生された材料を使用して
資源の有効利用に取り組んでいます。

●排出ガスのクリーン化

アトラス 2tクラスは全車「平成28年排出ガス規制(ポスト・ポスト新長期規制)」に適合。



全車

●エアコン冷媒

日産は、カーエアコン冷媒の貨物・バス平均GWP値150*の2029年度達成を目指しています。
アトラス 2tクラスのエアコンでは、HFC-134a(GWP値1430)を
ワイドキャブ:440g、標準キャブ/ハイキャブ:520g使用しています。
この冷媒は、大気放出禁止、廃棄時回収が必要です。

*フロン法目標:国内向け年間出荷台数の加重平均GWP値150以下
(乗用車2023年度以降、貨物・バス2029年度以降)(Global Warming Potential:地球温暖化係数)。
製造事業者:いすゞ自動車株式会社

自動車リサイクル法について

自動車リサイクル法により、クルマの購入時にシュレッダーダスト、エアバッグ類、フロン類のリサイクル・適正処理費用としてリサイクル料金が別途必要となります。詳しくはカーライフアドバイザーにお問い合わせください。



日産の販売会社は全店舗、日産グリーンショップ認定を取得しています。

環境マネジメントシステム
日産グリーンショップ



日産は環境への取り組みの推進を環境大臣に約束し
業界をリードする「エコ・ファースト企業」に認定されました。

環境に関する情報の公開

アトラス 2tクラスの環境保全への取り組みは、WEBサイトでご覧いただけます。(車種別環境情報 https://www.nissan.co.jp/INFO/E_NOTE/)